

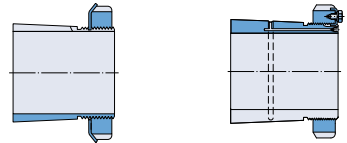

Akcesoria łożyskowe

Tuleje wciągane 975



Tuleje wciskane 995



Nakrętki łożyskowe..... 1007

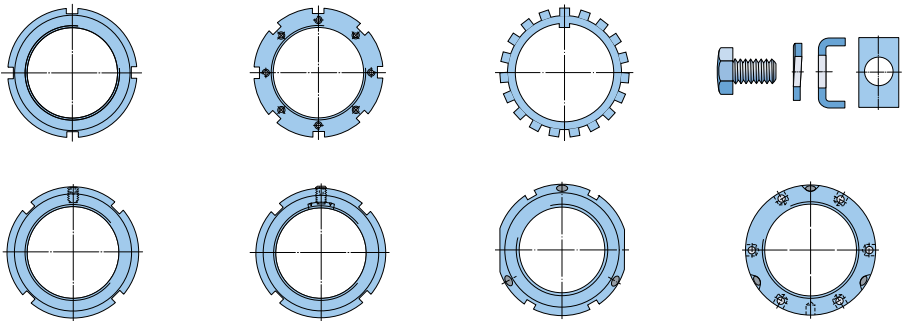



Tuleje wciągane

Warianty wykonania	976
Wykonanie podstawowe	976
Wykonania do montażu i demontażu metodą hydrauliczną	977
Wykonania do łożysk toroidalnych CARB	978
Wykonanie do łożysk uszczelnionych	978
Ogólne dane techniczne	979
Wymiary	979
Tolerancje wymiarowe	979
Gwint	979
Tolerancje wykonania wału	979
Tablice wyrobów	980
Tuleje wciągane dla wałów metrycznych	980
Tuleje wciągane dla wałów calowych	988

Warianty wykonania

Tuleje wciągane są najczęściej stosowanymi elementami do ustalania łożysk z otworem stożkowym na czopie walcowym, ponieważ umożliwiają zabudowę łożysk zarówno na wale gładkim, jak i z odsadzeniem (→ rys. 1). Montaż tych tulej jest łatwy i nie wymaga ustalania ich położenia na wale.

Przy zastosowaniu tulei wciąganych na wale gładkim, można ustalić położenia łożyska w dowolnym miejscu na wale. W przypadku wałów odsadzanych z pierścieniem oporowym, możliwe jest dokładne ustalenie osiowe łożyska na wale, a dodatkowo znacznie upraszcza się demontaż łożyska.

Rys. 1

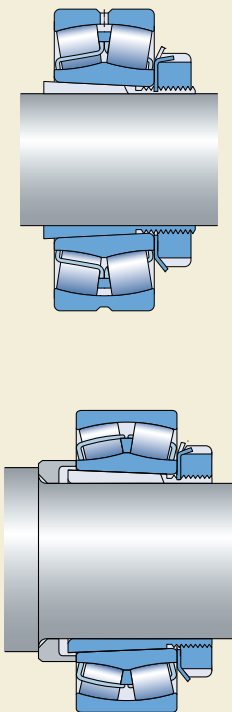

Wykonanie podstawowe

Tuleje wciągane SKF są dostarczane w komplecie z nakrętką i elementem zabezpieczającym (→ rys. 2). Do mniejszych tulei dołączana jest nakrętka łożyskowa z podkładką zabezpieczającą (a), a do większych tulei – nakrętka z blaszką zabezpieczającą (b). Tuleje mają frezowany wzdłużnie rowek, a ich zbieżność wynosi 1:12. Aż do wielkości 40 tuleje są fosforanowane. Większe tuleje nie mają obrabianych powierzchni i są zabezpieczone środkiem antykorozyjnym, który nie zawiera rozpuszczalników.

SKF dostarcza tuleje wciągane do wałów o wymiarach metrycznych i calowych. W niniejszym katalogu zostały przedstawione tuleje metryczne, które pasują do wałów metrycznych i calowych. Informacje nt. innych tulei wciąga-

Rys. 2

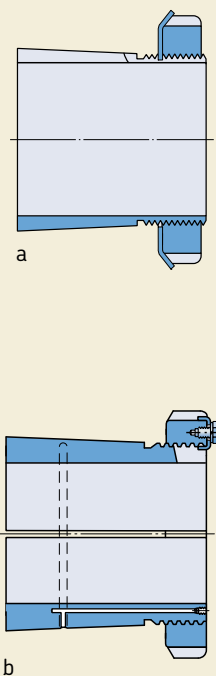

nych o wymiarach calowych można znaleźć w katalogu SKF „Akcesoria łożyskowe” albo w „Katalogu Interaktywnym SKF” dostępnym na stronie internetowej www.skf.com.

Wykonania do montażu i demontażu metodą hydrauliczną

W celu ułatwienia montażu i demontażu poprzez zastosowanie metody hydraulicznej (metody wtrysku oleju), tuleje wciągane SKF o średnicy otworu od 140 mm do 200 mm mogą na zamówienie być dostarczone w wersji przygotowanej do metody hydraulicznej (→ rys. 3). Tuleje o średnicy otworu 200 mm lub większej są standardowo przygotowane do metody hydraulicznej. Te tuleje wciągane (a) mają kanał olejowy od strony gwintu i rowek rozprowadzający olej na powierzchni zewnętrznej tulei. Jeśli przez ten kanał i rowek olej zostanie wtłoczony pod ciśnieniem między tuleję a łożysko, utworzy się w szczelinach między pasowanymi powierzchniami film olejowy, który znacznie zmniejsza siłę potrzebną do zamontowania łożyska. Szczegółowe informacje nt. wymiaru gwintu do podłączenia przewodu olejowego oraz odpowiednich nakrętek hydraulicznych są podane w tablicach wyrobów.

Poza tym standardowym wykonaniem tulei wciąganych do metody wtrysku oleju, które mają oznaczenie OH .. H i są przedstawione w tablicach wyrobów, SKF produkuje trzy inne wykonania opisane poniżej, które różnią się liczbą i rozmieszczeniem kanałów i rowków rozprowadzających olej.

Wykonanie OH (b)

Kanał doprowadzający olej znajduje się po stronie przeciwnej do gwintu, a na powierzchni zewnętrznej jest rowek rozprowadzający olej.

Wykonanie OH .. B (c)

Kanał (lub kanały) doprowadzający olej znajduje się po stronie przeciwnej do gwintu, a na powierzchni wewnętrznej i zewnętrznej są rowki rozprowadzające olej. Tuleje o wielkości do 40 włącznie mają jeden kanał doprowadzający olej, natomiast większe tuleje mają dwa takie kanały.

Wykonanie OH .. HB (d)

Tuleje te mają kanał (lub kanały) doprowadzający olej od strony gwintu oraz rowki rozprowadzające olej zarówno na powierzchni zewnętrz-

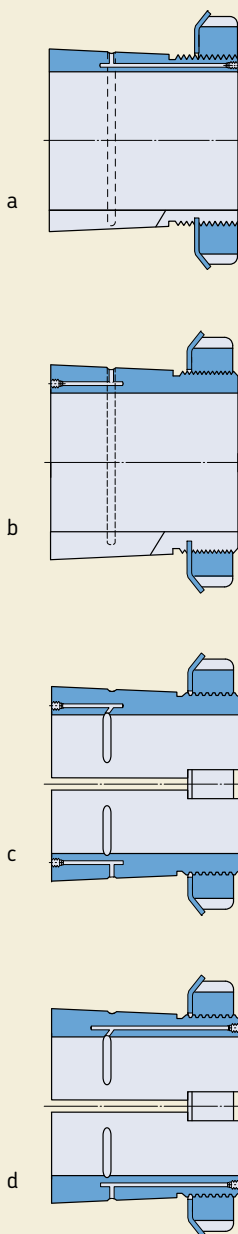

Tuleje wciągane

nej, jak i wewnętrznej. Tuleje o wielkości do 40 włącznie mają jeden kanał doprowadzający olej, natomiast większe tuleje mają dwa takie kanały.

SKF dostarcza też osprzęt niezbędny do zastosowania metody wtrysku oleju. Wykorzystanie nakrętek hydraulicznych może znacznie ułatwić montaż i demontaż (→ rozdział „Narzędzia do obsługi łożysk i smary”, początek na **stronie 1069**).

Wykonania do łożysk toroidalnych CARB

Tam gdzie tylko jest taka potrzeba, SKF oferuje zmodyfikowane tuleje wciągane w wykonaniach E, L i TL (→ **rys. 4**), które nie dopuszczają do zetknięcia się koszyka z podkładką zabezpieczającą lub nakrętką.

- W tulejach w wykonaniu E standardowa nakrętka łożyskowa typu KM i podkładka zabezpieczająca typu MB zostały zastąpione przez nakrętkę KMFE (**a**), a standardowa nakrętka łożyskowa typu HM 30 została zastąpiona przez nakrętkę HME z wybraniem od strony średnicy zewnętrznej (**b**).
- Tuleje w wykonaniu L (**c**) różnią się od wykonania standardowego tym, że nakrętka typu KM i podkładka zabezpieczająca typu MB zostały zastąpione nakrętką KML i podkładką MBL, których średnica zewnętrzna jest mniejsza.

- W tulejach w wykonaniu TL (**d**), standardowa nakrętka łożyskowa typu HM .. T i podkładka zabezpieczająca typu MB zostały zastąpione przez nakrętkę typu HM 30 i blaszkę zabezpieczającą typu MS 30, których średnica zewnętrzna jest mniejsza.

Wykonanie do łożysk uszczelnionych

Przy zabudowie łożysk uszczelnionych na tulejach wciąganych należy uważać, żeby nakrętka lub podkładka zabezpieczająca nie uszkodziły uszczelnienia. Do łożysk uszczelnionych nadają się tuleje w wykonaniach E, C, L i TL. Podkładka zabezpieczająca stosowana w tulejach serii H 3 .. C jest wypukła od strony łożyska (→ **rys. 5**).

Rys. 4

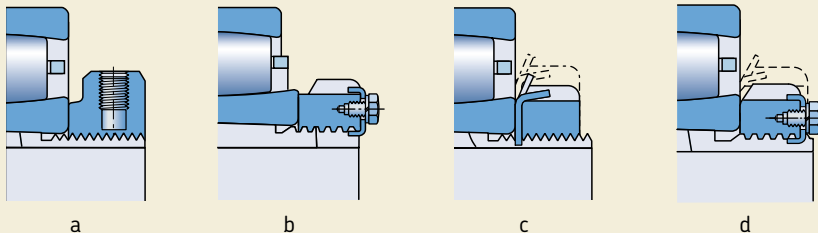

Ogólne dane techniczne

Wymiary

Wymiary tulei wciąganych SKF są zgodne z ISO 2982-1:1995, z wyjątkiem średnicy otworu tulei dla wałów stalowych.

Tolerancje wymiarowe

Średnica otworu tulei wciąganych jest wykonywana w polu tolerancji JS9, a szerokość w polu h15.

Gwint

Tuleje wciągane SKF do wielkości 40 włącznie mają gwinty metryczne wykonane w klasie tolerancji 6g według ISO 965-3:1998. Większe tuleje wciągane mają gwinty metryczne trapezowe wykonane w klasie tolerancji 7e według ISO 2903:1993.

Tolerancje wykonania wału

Ponieważ tuleje wciągane dopasowują się do średnicy wału, można dopuścić nieco szersze pola tolerancji wykonania wału niż w przypadku powierzchni osadzenia łożysk z otworem walcowym. Tolerancje kształtu muszą jednak pozostać zacieśnione, gdyż niedokładności kształtu negatywnie wpływają na dokładność obrotu łożyska. Zazwyczaj wały są obrobione w polu tolerancji h9, ale błąd walcowości powinien być nie większy niż IT5/2 wg ISO 1101:2004.

Rys. 5

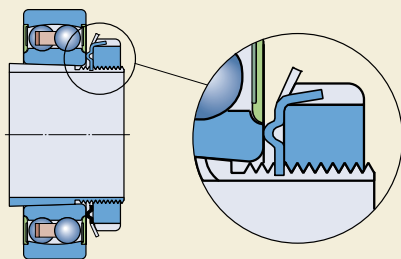

Tuleje wciągane dla wałów metrycznych d₁ 17 – 75 mm

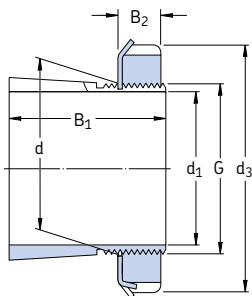

H

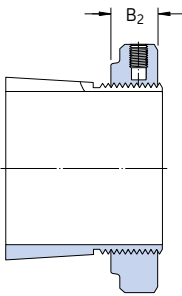

H..E

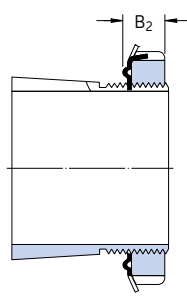

H..C

Wymiary						Masa	Oznaczenie	Nakrętka	Element	Odpowiednia
d ₁	d	d ₃	B ₁	B ₂	G		Tuleja wciągana z nakrętką i elementem zabezpieczającym	łożyskowa	zabezpieczający	nakrętka hydrauliczna
mm						kg	–			
17	20	32	24	7	M 20×1	0,036	H 204	KM 4	MB 4	–
	20	32	28	7	M 20×1	0,040	H 304	KM 4	MB 4	–
	20	32	28	9,5	M 20×1	0,047	H 304 E	KMFE 4	–	–
20	25	38	26	8	M 25×1,5	0,064	H 205	KM 5	MB 5	–
	25	38	29	8	M 25×1,5	0,071	H 305	KM 5	MB 5	–
	25	38	29	9	M 25×1,5	0,071	H 305 C	KM 5	MB 5 C	–
	25	38	29	10,5	M 25×1,5	0,076	H 305 E	KMFE 5	–	–
	25	38	35	8	M 25×1,5	0,085	H 2305	KM 5	MB 5	–
25	30	45	27	8	M 30×1,5	0,086	H 206	KM 6	MB 6	–
	30	45	31	8	M 30×1,5	0,095	H 306	KM 6	MB 6	–
	30	45	31	9	M 30×1,5	0,095	H 306 C	KM 6	MB 6 C	–
	30	45	31	10,5	M 30×1,5	0,11	H 306 E	KMFE 6	–	–
	30	45	38	8	M 30×1,5	0,11	H 2306	KM 6	MB 6	–
30	35	52	29	9	M 35×1,5	0,12	H 207	KM 7	MB 7	–
	35	52	35	9	M 35×1,5	0,14	H 307	KM 7	MB 7	–
	35	52	35	10	M 35×1,5	0,14	H 307 C	KM 7	MB 7 C	–
	35	52	35	11,5	M 35×1,5	0,15	H 307 E	KMFE 7	–	–
	35	52	43	9	M 35×1,5	0,16	H 2307	KM 7	MB 7	–
35	40	58	31	10	M 40×1,5	0,16	H 208	KM 8	MB 8	–
	40	58	36	10	M 40×1,5	0,17	H 308	KM 8	MB 8	–
	40	58	36	11	M 40×1,5	0,17	H 308 C	KM 8	MB 8 C	–
	40	58	36	13	M 40×1,5	0,19	H 308 E	KMFE 8	–	–
	40	58	46	10	M 40×1,5	0,22	H 2308	KM 8	MB 8	–
40	45	65	33	11	M 45×1,5	0,21	H 209	KM 9	MB 9	–
	45	65	39	11	M 45×1,5	0,23	H 309	KM 9	MB 9	–
	45	65	39	12	M 45×1,5	0,23	H 309 C	KM 9	MB 9 C	–
	45	65	39	13	M 45×1,5	0,24	H 309 E	KMFE 9	–	–
	45	65	50	11	M 45×1,5	0,27	H 2309	KM 9	MB 9	–
45	50	70	35	12	M 50×1,5	0,24	H 210	KM 10	MB 10	HMV 10 E
	50	70	42	12	M 50×1,5	0,27	H 310	KM 10	MB 10	HMV 10 E
	50	70	42	13	M 50×1,5	0,27	H 310 C	KM 10	MB 10 C	HMV 10 E
	50	70	42	14	M 50×1,5	0,30	H 310 E	KMFE 10	–	HMV 10 E
	50	70	55	12	M 50×1,5	0,34	H 2310	KM 10	MB 10	HMV 10 E

Wymiary						Masa	Oznaczenie	Nakrętka łożyskowa	Element zabezpie- czający	Odpowiednia nakrętka hydrauliczna
d ₁	d	d ₃	B ₁	B ₂	G		Tuleja wciągana z nakrętką i elementem zabezpieczającym			
mm						kg	–			
50	55	75	37	12,5	M 55×2	0,28	H 211	KM 11	MB 11	HMV 11 E
	55	75	45	12,5	M 55×2	0,32	H 311	KM 11	MB 11	HMV 11 E
	55	75	45	13	M 55×2	0,32	H 311 C	KM 11	MB 11 C	HMV 11 E
	55	75	45	14	M 55×2	0,34	H 311 E	KMFE 11	–	HMV 11 E
	55	75	59	12,5	M 55×2	0,39	H 2311	KM 11	MB 11	HMV 11 E
55	60	80	38	12,5	M 60×2	0,31	H 212	KM 12	MB 12	HMV 12 E
	60	80	47	12,5	M 60×2	0,36	H 312	KM 12	MB 12	HMV 12 E
	60	80	47	14	M 60×2	0,40	H 312 E	KMFE 12	–	HMV 12 E
	60	80	62	12,5	M 60×2	0,45	H 2312	KM 12	MB 12	HMV 12 E
60	65	85	40	13,5	M 65×2	0,36	H 213	KM 13	MB 13	HMV 13 E
	65	85	50	13,5	M 65×2	0,42	H 313	KM 13	MB 13	HMV 13 E
	65	85	50	14,5	M 65×2	0,42	H 313 C	KM 13	MB 13 C	HMV 13 E
	65	85	50	15	M 65×2	0,43	H 313 E	KMFE 13	–	HMV 13 E
	65	85	65	13,5	M 65×2	0,52	H 2313	KM 13	MB 13	HMV 13 E
	70	92	52	13,5	M 70×2	0,67	H 314	KM 14	MB 14	HMV 14 E
70	92	52	15	M 70×2	0,67	H 314 E	KMFE 14	–	HMV 14 E	
70	92	68	13,5	M 70×2	0,88	H 2314	KM 14	MB 14	HMV 14 E	
65	75	98	43	14,5	M 75×2	0,66	H 215	KM 15	MB 15	HMV 15 E
	75	98	55	14,5	M 75×2	0,78	H 315	KM 15	MB 15	HMV 15 E
	75	98	55	16	M 75×2	0,80	H 315 E	KMFE 15	–	HMV 15 E
	75	98	73	14,5	M 75×2	1,10	H 2315	KM 15	MB 15	HMV 15 E
70	80	105	46	17	M 80×2	0,81	H 216	KM 16	MB 16	HMV 16 E
	80	105	59	17	M 80×2	0,95	H 316	KM 16	MB 16	HMV 16 E
	80	105	59	18	M 80×2	1,01	H 316 E	KMFE 16	–	HMV 16 E
	80	105	78	17	M 80×2	1,20	H 2316	KM 16	MB 16	HMV 16 E
75	85	110	50	18	M 85×2	0,94	H 217	KM 17	MB 17	HMV 17 E
	85	110	63	18	M 85×2	1,10	H 317	KM 17	MB 17	HMV 17 E
	85	110	63	19	M 85×2	1,17	H 317 E	KMFE 17	–	HMV 17 E
	85	110	82	18	M 85×2	1,35	H 2317	KM 17	MB 17	HMV 17 E

Tuleje wciągane dla wałów metrycznych d₁ 80 – 180 mm

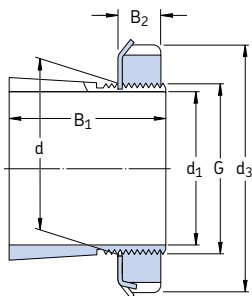

H, H.. L

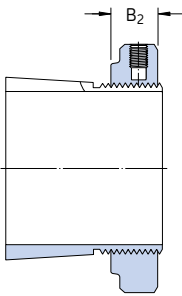

H.. E

Wymiary						Masa	Oznaczenie	Nakrętka	Element	Odpowiednia
d ₁	d	d ₃	B ₁	B ₂	G		Tuleja wciągana z nakrętką i elementem zabezpieczającym	łożyskowa	zabezpieczający	hydrauliczna
mm						kg	–			
80	90	120	52	18	M 90×2	1,10	H 218	KM 18	MB 18	HMV 18 E
	90	120	65	18	M 90×2	1,30	H 318	KM 18	MB 18	HMV 18 E
	90	120	65	19	M 90×2	1,43	H 318 E	KMFE 18	–	HMV 18 E
	90	120	86	18	M 90×2	1,60	H 2318	KM 18	MB 18	HMV 18 E
85	95	125	55	19	M 95×2	1,25	H 219	KM 19	MB 19	HMV 19 E
	95	125	68	19	M 95×2	1,40	H 319	KM 19	MB 19	HMV 19 E
	95	125	68	20	M 95×2	1,41	H 319 E	KMFE 19	–	HMV 19 E
	95	125	90	19	M 95×2	1,80	H 2319	KM 19	MB 19	HMV 19 E
90	100	130	58	20	M 100×2	1,40	H 220	KM 20	MB 20	HMV 20 E
	100	130	71	20	M 100×2	1,60	H 320	KM 20	MB 20	HMV 20 E
	100	130	71	21	M 100×2	1,72	H 320 E	KMFE 20	–	HMV 20 E
	100	130	76	20	M 100×2	1,80	H 3120	KM 20	MB 20	HMV 20 E
	100	130	97	20	M 100×2	2,00	H 2320	KM 20	MB 20	HMV 20 E
100	110	145	63	21	M 110×2	1,80	H 222	KM 22	MB 22	HMV 22 E
	110	145	77	21	M 110×2	2,04	H 322	KM 22	MB 22	HMV 22 E
	110	145	77	21,5	M 110×2	2,11	H 322 E	KMFE 22	–	HMV 22 E
	110	145	81	21	M 110×2	2,10	H 3122	KM 22	MB 22	HMV 22 E
	110	145	105	21	M 110×2	2,75	H 2322	KM 22	MB 22	HMV 22 E
110	120	145	72	22	M 120×2	1,80	H 3024	KML 24	MBL 24	HMV 24 E
	120	155	72	26	M 120×2	1,87	H 3024 E	KMFE 24	–	HMV 24 E
	120	155	88	22	M 120×2	2,50	H 3124	KM 24	MB 24	HMV 24 E
	120	145	88	22	M 120×2	2,50	H 3124 L	KML 24	MBL 24	HMV 24 E
	120	155	112	22	M 120×2	3,00	H 2324	KM 24	MB 24	HMV 24 E
	120	145	112	22	M 120×2	3,12	H 2324 L	KML 24	MBL 24	HMV 24 E
115	130	155	80	23	M 130×2	2,80	H 3026	KML 26	MBL 26	HMV 26 E
	130	165	92	23	M 130×2	3,45	H 3126	KM 26	MB 26	HMV 26 E
	130	155	92	23	M 130×2	3,65	H 3126 L	KML 26	MBL 26	HMV 26 E
	130	165	121	23	M 130×2	4,45	H 2326	KM 26	MB 26	HMV 26 E
125	140	165	82	24	M 140×2	3,05	H 3028	KML 28	MBL 28	HMV 28 E
	140	180	97	24	M 140×2	4,10	H 3128	KM 28	MB 28	HMV 28 E
	140	165	97	24	M 140×2	3,62	H 3128 L	KML 28	MBL 28	HMV 28 E
	140	180	131	24	M 140×2	5,40	H 2328	KM 28	MB 28	HMV 28 E

Wymiary						Masa	Oznaczenie	Nakrętka	Element	Odpowiednia
d ₁	d	d ₃	B ₁	B ₂	G		Tuleja wciągana z nakrętką i elementem zabezpieczającym	łożyskowa	zabezpieczający	nakrętka hydrauliczna
mm						kg	–			
135	150	180	87	26	M 150×2	3,75	H 3030	KML 30	MBL 30	HMV 30 E
	150	195	111	26	M 150×2	5,25	H 3130	KM 30	MB 30	HMV 30 E
	150	180	111	26	M 150×2	4,70	H 3130 L	KML 30	MBL 30	HMV 30 E
	150	195	139	26	M 150×2	6,40	H 2330	KM 30	MB 30	HMV 30 E
140	160	190	93	27,5	M 160×3	5,10	H 3032	KML 32	MBL 32	HMV 32 E
	160	210	119	27,5	M 160×3	7,25	H 3132	KM 32	MB 32	HMV 32 E
	160	190	119	27,5	M 160×3	6,40	H 3132 L	KML 32	MBL 32	HMV 32 E
	160	210	147	27,5	M 160×3	8,80	H 2332	KM 32	MB 32	HMV 32 E
	160	190	147	27,5	M 160×3	7,95	H 2332 L	KML 32	MBL 32	HMV 32 E
150	170	200	101	28,5	M 170×3	5,80	H 3034	KML 34	MBL 34	HMV 34 E
	170	220	122	28,5	M 170×3	8,10	H 3134	KM 34	MB 34	HMV 34 E
	170	200	122	28,5	M 170×3	7,15	H 3134 L	KML 34	MBL 34	HMV 34 E
	170	220	154	28,5	M 170×3	9,90	H 2334	KM 34	MB 34	HMV 34 E
160	180	210	87	29,5	M 180×3	5,70	H 3936	KML 36	MBL 36	HMV 36 E
	180	210	109	29,5	M 180×3	6,70	H 3036	KML 36	MBL 36	HMV 36 E
	180	230	131	29,5	M 180×3	9,15	H 3136	KM 36	MB 36	HMV 36 E
	180	210	131	29,5	M 180×3	8,15	H 3136 L	KML 36	MBL 36	HMV 36 E
	180	230	161	30	M 180×3	11,0	H 2336	KM 36	MB 36	HMV 36 E
170	190	220	89	30,5	M 190×3	6,20	H 3938	KML 38	MBL 38	HMV 38 E
	190	220	112	30,5	M 190×3	7,25	H 3038	KML 38	MBL 38	HMV 38 E
	190	240	141	30,5	M 190×3	10,5	H 3138	KM 38	MB 38	HMV 38 E
	190	240	169	30,5	M 190×3	12,0	H 2338	KM 38	MB 38	HMV 38 E
180	200	240	98	31,5	M 200×3	7,90	H 3940	KML 40	MBL 40	HMV 40 E
	200	240	120	31,5	M 200×3	8,90	H 3040	KML 40	MBL 40	HMV 40 E
	200	250	150	31,5	M 200×3	12,0	H 3140	KM 40	MB 40	HMV 40 E
	200	250	176	31,5	M 200×3	13,5	H 2340	KM 40	MB 40	HMV 40 E

Tuleje wciągane dla wałów metrycznych d₁ 200 – 450 mm

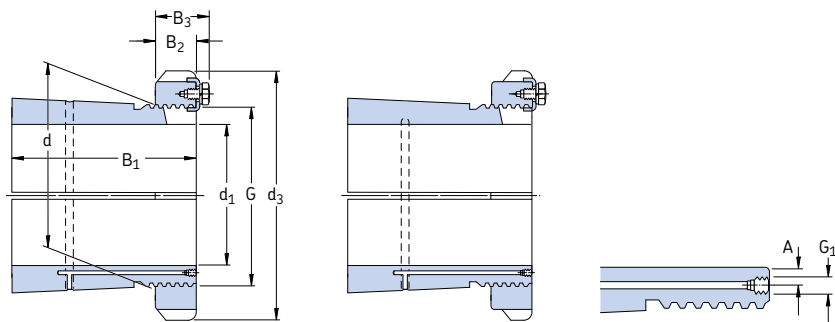

OH .. H, OH .. HTL

OH .. HE

Wymiary									Masa	Oznaczenie	Nakrętka	Element	Odpowiednia
d ₁	d	d ₃	B ₁	B ₂	B ₃	G	G ₁	A		Tuleja wciągana z nakrętką i elementem zabezpieczającym	łożyskowa	zabezpieczający	nakrętka hydrauliczna
mm									kg	-			
200	220	260	96	30	41	Tr 220x4	M 6	4,2	7,95	OH 3944 H	HM 3044	MS 3044	HMV 44 E
	220	260	126	30	41	Tr 220x4	M 6	4,2	9,90	OH 3044 H	HM 3044	MS 3044	HMV 44 E
	220	280	161	35	-	Tr 220x4	M 6	4,2	15,0	OH 3144 H	HM 44 T	MB 44	HMV 44 E
	220	260	161	30	41	Tr 220x4	M 6	4,2	14,3	OH 3144 HTL	HM 3044	MS 3044	HMV 44 E
	220	280	186	35	-	Tr 220x4	M 6	4,2	17,0	OH 2344 H	HM 44 T	MB 44	HMV 44 E
220	240	290	101	34	46	Tr 240x4	M 6	4,2	11,0	OH 3948 H	HM 3048	MS 3052-48	HMV 48 E
	240	290	133	34	46	Tr 240x4	M 6	4,2	12,0	OH 3048 H	HM 3048	MS 3052-48	HMV 48 E
	240	300	172	37	-	Tr 240x4	M 6	4,2	16,5	OH 3148 H	HM 48 T	MB 48	HMV 48 E
	240	290	172	34	46	Tr 240x4	M 6	4,2	15,1	OH 3148 HTL	HM 3048	MS 3052-48	HMV 48 E
	240	300	199	37	-	Tr 240x4	M 6	4,2	19,0	OH 2348 H	HM 48 T	MB 48	HMV 48 E
240	260	310	116	34	46	Tr 260x4	M 6	4,2	11,7	OH 3952 H	HM 3052	MS 3052-48	HMV 52 E
	260	310	145	34	46	Tr 260x4	M 6	4,2	13,5	OH 3052 H	HM 3052	MS 3052-48	HMV 52 E
	260	330	190	39	-	Tr 260x4	M 6	4,2	21,0	OH 3152 H	HM 52 T	MB 52	HMV 52 E
	260	310	190	34	46	Tr 260x4	M 6	4,2	17,7	OH 3152 HTL	HM 3052	MS 3052-48	HMV 52 E
	260	330	211	39	-	Tr 260x4	M 6	4,2	23,0	OH 2352 H	HM 52 T	MB 52	HMV 52 E
260	280	330	121	38	50	Tr 280x4	M 6	4,2	15,3	OH 3956 H	HM 3056	MS 3056	HMV 56 E
	280	330	152	38	50	Tr 280x4	M 6	4,2	16,0	OH 3056 H	HM 3056	MS 3056	HMV 56 E
	280	350	195	41	-	Tr 280x4	M 6	4,2	23,0	OH 3156 H	HM 56 T	MB 56	HMV 56 E
	280	330	195	38	50	Tr 280x4	M 6	4,2	19,3	OH 3156 HTL	HM 3056	MS 3056	HMV 56 E
	280	350	224	41	-	Tr 280x4	M 6	4,2	27,0	OH 2356 H	HM 56 T	MB 56	HMV 56 E
280	300	360	140	42	54	Tr 300x4	M 6	4,2	20,0	OH 3960 H	HM 3060	MS 3060	HMV 60 E
	300	360	168	42	54	Tr 300x4	M 6	4,2	20,5	OH 3060 H	HM 3060	MS 3060	HMV 60 E
	300	380	208	40	53	Tr 300x4	M 6	4,2	29,0	OH 3160 H	HM 3160	MS 3160	HMV 60 E
	300	380	240	40	53	Tr 300x4	M 6	4,2	32,0	OH 2360 H	HM 3160	MS 3160	HMV 60 E
300	320	380	140	42	55	Tr 320x5	M 6	4	21,5	OH 3964 H	HM 3064	MS 3068-64	HMV 64 E
	320	380	171	42	55	Tr 320x5	M 6	4	22,0	OH 3064 H	HM 3064	MS 3068-64	HMV 64 E
	320	400	226	42	56	Tr 320x5	M 6	4	32,0	OH 3164 H	HM 3164	MS 3164	HMV 64 E
	320	400	258	42	56	Tr 320x5	M 6	4	35,0	OH 2364 H	HM 3164	MS 3164	HMV 64 E
320	340	400	144	45	58	Tr 340x5	M 6	4	24,5	OH 3968 H	HM 3068	MS 3068-64	HMV 68 E
	340	400	187	45	58	Tr 340x5	M 6	4	27,0	OH 3068 H	HM 3068	MS 3068-64	HMV 68 E
	340	440	254	55	72	Tr 340x5	M 6	4	50,0	OH 3168 H	HM 3168	MS 3172-68	HMV 68 E
	340	440	288	55	72	Tr 340x5	M 6	4	51,5	OH 2368 H	HM 3168	MS 3172-68	HMV 68 E

W sprawie tulei OH .. HE, które nie są podane w tablicy prosimy o kontakt z biurem SKF

Wymiary										Masa	Oznaczenie	Nakrętka	Element	Odpowiednia
d ₁	d	d ₃	B ₁	B ₂	B ₃	G		G ₁	A		Tuleja wciągana z nakrętką i elementem zabezpieczającym	łożyskowa	zabezpieczający	hydrauliczna
mm										kg	–			
340	360	420	144	45	58	Tr 360x5	M 6	4	25,2	OH 3972 H	HM 3072	MS 3072	HMV 72 E	
	360	420	144	45	58	Tr 360x5	M 6	4	25,2	OH 3972 HE	HME 3072	MS 3072	HMV 72 E	
	360	420	188	45	58	Tr 360x5	M 6	4	29,0	OH 3072 H	HM 3072	MS 3072	HMV 72 E	
	360	460	259	58	75	Tr 360x5	M 6	4	56,0	OH 3172 H	HM 3172	MS 3172-68	HMV 72 E	
	360	460	299	58	75	Tr 360x5	M 6	4	60,5	OH 3272 H	HM 3172	MS 3172-68	HMV 72 E	
360	380	450	164	48	62	Tr 380x5	M 6	4	31,5	OH 3976 H	HM 3076	MS 3080-76	HMV 76 E	
	380	450	193	48	62	Tr 380x5	M 6	4	35,5	OH 3076 H	HM 3076	MS 3080-76	HMV 76 E	
	380	490	264	60	77	Tr 380x5	M 6	4	61,5	OH 3176 H	HM 3176	MS 3176	HMV 76 E	
	380	490	310	60	77	Tr 380x5	M 6	4	69,5	OH 3276 H	HM 3176	MS 3176	HMV 76 E	
380	400	470	168	52	66	Tr 400x5	M 6	4	35,0	OH 3980 H	HM 3080	MS 3080-76	HMV 80 E	
	400	470	210	52	66	Tr 400x5	M 6	4	40,0	OH 3080 H	HM 3080	MS 3080-76	HMV 80 E	
	400	520	272	62	82	Tr 400x5	M 6	4	73,0	OH 3180 H	HM 3180	MS 3184-80	HMV 80 E	
	400	520	328	62	82	Tr 400x5	M 6	4	87,0	OH 3280 H	HM 3180	MS 3184-80	HMV 80 E	
400	420	490	168	52	66	Tr 420x5	M 6	4	36,0	OH 3984 H	HM 3084	MS 3084	HMV 84 E	
	420	490	168	52	66	Tr 420x5	M 6	4	36,0	OH 3984 HE	HME 3084	MS 3084	HMV 84 E	
	420	490	212	52	66	Tr 420x5	M 6	4	47,0	OH 3084 H	HM 3084	MS 3084	HMV 84 E	
	420	540	304	70	90	Tr 420x5	M 6	4	80,0	OH 3184 H	HM 3184	MS 3184-80	HMV 84 E	
	420	540	352	70	90	Tr 420x5	M 6	4	96,0	OH 3284 H	HM 3184	MS 3184-80	HMV 84 E	
410	440	520	189	60	77	Tr 440x5	M 8	6,5	58,0	OH 3988 H	HM 3088	MS 3092-88	HMV 88 E	
	440	520	228	60	77	Tr 440x5	M 8	6,5	65,0	OH 3088 H	HM 3088	MS 3092-88	HMV 88 E	
	440	560	307	70	90	Tr 440x5	M 8	6,5	95,0	OH 3188 H	HM 3188	MS 3192-88	HMV 88 E	
	440	560	361	70	90	Tr 440x5	M 8	6,5	117	OH 3288 H	HM 3188	MS 3192-88	HMV 88 E	
430	460	540	189	60	77	Tr 460x5	M 8	6,5	60,0	OH 3992 H	HM 3092	MS 3092-88	HMV 92 E	
	460	540	234	60	77	Tr 460x5	M 8	6,5	71,0	OH 3092 H	HM 3092	MS 3092-88	HMV 92 E	
	460	580	326	75	95	Tr 460x5	M 8	6,5	119	OH 3192 H	HM 3192	MS 3192-88	HMV 92 E	
	460	580	382	75	95	Tr 460x5	M 8	6,5	134	OH 3292 H	HM 3192	MS 3192-88	HMV 92 E	
450	480	560	200	60	77	Tr 480x5	M 8	6,5	66,0	OH 3996 H	HM 3096	MS 30/500-96	HMV 96 E	
	480	560	200	60	77	Tr 480x5	M 8	6,5	66,0	OH 3996 HE	HME 3096	MS 30/500-96	HMV 96 E	
	480	560	237	60	77	Tr 480x5	M 8	6,5	75,0	OH 3096 H	HM 3096	MS 30/500-96	HMV 96 E	
	480	620	335	75	95	Tr 480x5	M 8	6,5	135	OH 3196 H	HM 3196	MS 3196	HMV 96 E	
	480	620	397	75	95	Tr 480x5	M 8	6,5	153	OH 3296 H	HM 3196	MS 3196	HMV 96 E	

W sprawie tulei OH .. HE, które nie są podane w tablicy prosimy o kontakt z biurem SKF

Tuleje wciągane dla wałów metrycznych d₁ 470 – 1 000 mm

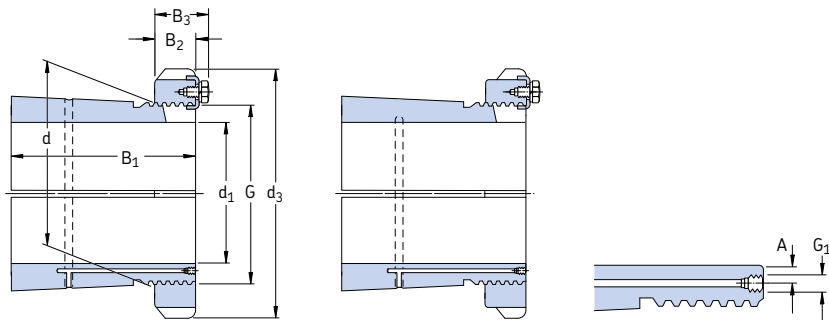

OH .. H

OH .. HE

Wymiary										Masa	Oznaczenie	Nakrętka	Element	Odpowiednia
d ₁	d	d ₃	B ₁	B ₂	B ₃	G	G ₁	A		Tuleja wciągana z nakrętką i elementem zabezpieczającym	łożyskowa	zabezpieczający	nakrętka hydrauliczna	
mm									kg	–				
470	500	580	208	68	85	Tr 500×5	M 8	6,5	74,3	OH 39/500 H	HM 30/500	MS 30/500-96	HMV 100 E	
	500	580	208	68	85	Tr 500×5	M 8	6,5	74,3	OH 39/500 HE	HME 30/500	MS 30/500-96	HMV 100 E	
	500	580	247	68	85	Tr 500×5	M 8	6,5	82,0	OH 30/500 H	HM 30/500	MS 30/500-96	HMV 100 E	
	500	630	356	80	100	Tr 500×5	M 8	6,5	145	OH 31/500 H	HM 31/500	MS 31/500	HMV 100 E	
	500	630	428	80	100	Tr 500×5	M 8	6	170	OH 32/500 H	HM 31/500	MS 31/500	HMV 100 E	
500	530	630	216	68	90	Tr 530×6	M 8	6	87,9	OH 39/530 H	HM 30/530	MS 30/600-530	HMV 106 E	
	530	630	216	68	90	Tr 530×6	M 8	6	87,9	OH 39/530 HE	HME 30/530	MS 30/600-530	HMV 106 E	
	530	630	265	68	90	Tr 530×6	M 8	6	105	OH 30/530 H	HM 30/530	MS 30/600-530	HMV 106 E	
	530	670	364	80	105	Tr 530×6	M 8	6	161	OH 31/530 H	HM 31/530	MS 31/530	HMV 106 E	
	530	670	447	80	105	Tr 530×6	M 8	6	192	OH 32/530 H	HM 31/530	MS 31/530	HMV 106 E	
530	560	650	227	75	97	Tr 560×6	M 8	6	95,0	OH 39/560 H	HM 30/560	MS 30/560	HMV 112 E	
	560	650	227	75	97	Tr 560×6	M 8	6	95,0	OH 39/560 HE	HME 30/560	MS 30/560	HMV 112 E	
	560	650	282	75	97	Tr 560×6	M 8	6	112	OH 30/560 H	HM 30/560	MS 30/560	HMV 112 E	
	560	710	377	85	110	Tr 560×6	M 8	6	185	OH 31/560 H	HM 31/560	MS 31/600-560	HMV 112 E	
	560	710	462	85	110	Tr 560×6	M 8	6	219	OH 32/560 H	HM 31/560	MS 31/600-560	HMV 112 E	
560	600	700	239	75	97	Tr 600×6	G 1/8	8	127	OH 39/600 H	HM 30/600	MS 30/600-530	HMV 120 E	
	600	700	239	75	97	Tr 600×6	G 1/8	8	127	OH 39/600 HE	HME 30/600	MS 30/600-530	HMV 120 E	
	600	700	289	75	97	Tr 600×6	G 1/8	8	147	OH 30/600 H	HM 30/600	MS 30/600-530	HMV 120 E	
	600	750	399	85	110	Tr 600×6	G 1/8	8	234	OH 31/600 H	HM 31/600	MS 31/600-560	HMV 120 E	
	600	750	487	85	110	Tr 600×6	G 1/8	8	278	OH 32/600 H	HM 31/600	MS 31/600-560	HMV 120 E	
600	630	730	254	75	97	Tr 630×6	M 8	6	124	OH 39/630 H	HM 30/630	MS 30/630	HMV 126 E	
	630	730	254	75	97	Tr 630×6	M 8	6	124	OH 39/630 HE	HME 30/630	MS 30/630	HMV 126 E	
	630	730	301	75	97	Tr 630×6	M 8	6	138	OH 30/630 H	HM 30/630	MS 30/630	HMV 126 E	
	630	800	424	95	120	Tr 630×6	M 8	6	254	OH 31/630 H	HM 31/630	MS 31/630	HMV 126 E	
630	670	780	264	80	102	Tr 670×6	G 1/8	8	162	OH 39/670 H	HM 30/670	MS 30/670	HMV 134 E	
	670	780	324	80	102	Tr 670×6	G 1/8	8	190	OH 30/670 H	HM 30/670	MS 30/670	HMV 134 E	
	670	850	456	106	131	Tr 670×6	G 1/8	8	340	OH 31/670 H	HM 31/670	MS 31/670	HMV 134 E	
	670	850	558	106	131	Tr 670×6	G 1/8	8	401	OH 32/670 H	HM 31/670	MS 31/670	HMV 134 E	
670	710	830	286	90	112	Tr 710×7	G 1/8	8	183	OH 39/710 H	HM 30/710	MS 30/710	HMV 142 E	
	710	830	286	90	112	Tr 710×7	G 1/8	8	183	OH 39/710 HE	HME 30/710	MS 30/710	HMV 142 E	
	710	830	342	90	112	Tr 710×7	G 1/8	8	228	OH 30/710 H	HM 30/710	MS 30/710	HMV 142 E	
	710	900	467	106	135	Tr 710×7	G 1/8	8	392	OH 31/710 H	HM 31/710	MS 31/710	HMV 142 E	
	710	900	572	106	135	Tr 710×7	G 1/8	8	459	OH 32/710 H	HM 31/710	MS 31/710	HMV 142 E	

W sprawie tulei OH .. HE, które nie są podane w tabelcy prosimy o kontakt z biurem SKF

Wymiary										Masa	Oznaczenie	Nakrętka	Element	Odpowiednia
d ₁	d	d ₃	B ₁	B ₂	B ₃	G		G ₁	A		Tuleja wciągana z nakrętką i elementem zabezpieczającym	łożyskowa	zabezpieczający	hydrauliczna
mm										kg	–			
710	750	870	291	90	112	Tr 750x7		G 1/8	8	211	OH 39/750 H	HM 30/750	MS 30/800-750	HMV 150 E
	750	870	291	90	112	Tr 750x7		G 1/8	8	211	OH 39/750 HE	HME 30/750	MS 30/800-750	HMV 150 E
	750	870	356	90	112	Tr 750x7		G 1/8	8	246	OH 30/750 H	HM 30/750	MS 30/800-750	HMV 150 E
	750	950	493	112	141	Tr 750x7		G 1/8	8	451	OH 31/750 H	HM 31/750	MS 31/800-750	HMV 150 E
	750	950	603	112	141	Tr 750x7		G 1/8	8	526	OH 32/750 H	HM 31/750	MS 31/800-750	HMV 150 E
750	800	920	303	90	112	Tr 800x7		G 1/8	10	259	OH 39/800 H	HM 30/800	MS 30/800-750	HMV 160 E
	800	920	303	90	112	Tr 800x7		G 1/8	10	259	OH 39/800 HE	HME 30/800	MS 30/800-750	HMV 160 E
	800	920	366	90	112	Tr 800x7		G 1/8	10	302	OH 30/800 H	HM 30/800	MS 30/800-750	HMV 160 E
	800	1000	505	112	141	Tr 800x7		G 1/8	10	535	OH 31/800 H	HM 31/800	MS 31/800-750	HMV 160 E
800	850	980	308	90	115	Tr 850x7		G 1/8	10	288	OH 39/850 H	HM 30/850	MS 30/900-850	HMV 170 E
	850	980	308	90	115	Tr 850x7		G 1/8	10	288	OH 39/850 HE	HME 30/850	MS 30/900-850	HMV 170 E
	850	980	380	90	115	Tr 850x7		G 1/8	10	341	OH 30/850 H	HM 30/850	MS 30/900-850	HMV 170 E
	850	1060	536	118	147	Tr 850x7		G 1/8	10	616	OH 31/850 H	HM 31/850	MS 31/850	HMV 170 E
850	900	1030	326	100	125	Tr 900x7		G 1/8	10	330	OH 39/900 H	HM 30/900	MS 30/900-850	HMV 180 E
	900	1030	326	100	125	Tr 900x7		G 1/8	10	330	OH 39/900 HE	HME 30/900	MS 30/900-850	HMV 180 E
	900	1030	400	100	125	Tr 900x7		G 1/8	10	387	OH 30/900 H	HM 30/900	MS 30/900-850	HMV 180 E
	900	1120	557	125	154	Tr 900x7		G 1/8	10	677	OH 31/900 H	HM 31/900	MS 31/850	HMV 180 E
900	950	1080	344	100	125	Tr 950x8		G 1/8	10	363	OH 39/950 H	HM 30/950	MS 30/950	HMV 190 E
	950	1080	420	100	125	Tr 950x8		G 1/8	10	424	OH 30/950 H	HM 30/950	MS 30/950	HMV 190 E
	950	1170	583	125	154	Tr 950x8		G 1/8	10	738	OH 31/950 H	HM 31/950	MS 31/950	HMV 190 E
950	1000	1140	358	100	125	Tr 1000x8		G 1/8	10	407	OH 39/1000 H	HM 30/1000	MS 30/1000	HMV 200 E
	1000	1140	430	100	125	Tr 1000x8		G 1/8	10	470	OH 30/1000 H	HM 30/1000	MS 30/1000	HMV 200 E
	1000	1240	609	100	154	Tr 1000x8		G 1/8	10	842	OH 31/1000 H	HM 31/1000	MS 31/1000	HMV 200 E
1000	1060	1200	372	100	125	Tr 1060x8		G 1/8	12	490	OH 39/1060 H	HM 30/1060	MS 30/1000	HMV 212 E
	1060	1200	447	100	125	Tr 1060x8		G 1/8	12	571	OH 30/1060 H	HM 30/1060	MS 30/1000	HMV 212 E
	1060	1300	622	125	154	Tr 1060x8		G 1/8	12	984	OH 31/1060 H	HM 31/1060	MS 31/1000	HMV 212 E

W sprawie tulei OH .. HE, które nie są podane w tablicy prosimy o kontakt z biurem SKF

Tuleje wciągane dla wałów stalowych

$d_1 \frac{3}{4} - 2 \frac{3}{16}$ in

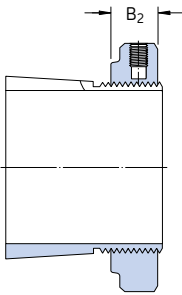
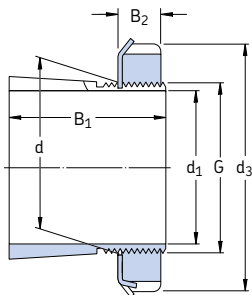

HA, HE, HS

HA .. E, HE .. E, HS .. E

Wymiary						Masa	Oznaczenie	Nakrętka	Element	
d_1	d	d_3	B_1	B_2	G		Tuleja wciągana z nakrętką i elementem zabezpieczającym	łożyskowa	zabezpieczający	
in	mm					kg	–			
$\frac{3}{4}$	19,050	25	38	26	8	M 25×1,5	0,070	HE 205	KM 5	MB 5
		25	38	29	8	M 25×1,5	0,080	HE 305	KM 5	MB 5
		25	38	29	10,5	M 25×1,5	0,088	HE 305 E	KMFE 5	–
		25	38	35	8	M 25×1,5	0,090	HE 2305	KM 5	MB 5
$\frac{7}{8}$	22,225	30	45	27	8	M 30×1,5	0,11	HS 206	KM 6	MB 6
		30	45	31	8	M 30×1,5	0,12	HS 306	KM 6	MB 6
$\frac{15}{16}$	23,813	30	45	27	8	M 30×1,5	0,10	HA 206	KM 6	MB 6
		30	45	31	8	M 30×1,5	0,12	HA 306	KM 6	MB 6
		30	45	31	10,5	M 30×1,5	0,13	HA 306 E	KMFE 6	–
		30	45	38	8	M 30×1,5	0,13	HA 2306	KM 6	MB 6
1	25,400	30	45	27	8	M 30×1,5	0,080	HE 206	KM 6	MB 6
		30	45	31	8	M 30×1,5	0,10	HE 306	KM 6	MB 6
		30	45	31	10,5	M 30×1,5	0,11	HE 306 E	KMFE 6	–
		30	45	38	8	M 30×1,5	0,11	HE 2306	KM 6	MB 6
$1 \frac{1}{8}$	28,575	35	52	29	9	M 35×1,5	0,14	HS 207	KM 7	MB 7
		35	52	35	9	M 35×1,5	0,16	HS 307	KM 7	MB 7
		35	52	35	11,5	M 35×1,5	0,17	HS 307 E	KMFE 7	–
$1 \frac{3}{16}$	30,163	35	52	29	9	M 35×1,5	0,12	HA 207	KM 7	MB 7
		35	52	35	9	M 35×1,5	0,14	HA 307	KM 7	MB 7
		35	52	35	11,5	M 35×1,5	0,15	HA 307 E	KMFE 7	–
		35	52	43	9	M 35×1,5	0,16	HA 2307	KM 7	MB 7
$1 \frac{1}{4}$	31,750	40	58	31	10	M 40×1,5	0,19	HE 208	KM 8	MB 8
		40	58	36	10	M 40×1,5	0,22	HE 308	KM 8	MB 8
		40	58	36	13	M 40×1,5	0,19	HE 308 E	KMFE 8	–
		40	58	46	10	M 40×1,5	0,28	HE 2308	KM 8	MB 8
$1 \frac{3}{8}$	34,925	40	58	31	10	M 40×1,5	0,16	HS 208	KM 8	MB 8
		40	58	36	10	M 40×1,5	0,17	HS 308	KM 8	MB 8
$1 \frac{7}{16}$	36,512	45	65	33	11	M 45×1,5	0,26	HA 209	KM 9	MB 9
		45	65	39	11	M 45×1,5	0,29	HA 309	KM 9	MB 9
		45	65	39	13	M 45×1,5	0,31	HA 309 E	KMFE 9	–
		45	65	50	11	M 45×1,5	0,35	HA 2309	KM 9	MB 9

Wymiary							Masa	Oznaczenie	Nakrętka	Element	Odpowiednia
d ₁	d	d ₃	B ₁	B ₂	G		Tuleja wciągana z nakrętką i elementem zabezpieczającym	łożyskowa	zabezpieczający	nakrętka hydrauliczna	
in	mm					kg	–				
1 1/2	38,100	45	65	33	11	M 45×1,5	0,20	HE 209	KM 9	MB 9	–
		45	65	39	11	M 45×1,5	0,24	HE 309	KM 9	MB 9	–
		45	65	39	13	M 45×1,5	0,26	HE 309 E	KMFE 9	–	–
		45	65	50	11	M 45×1,5	0,31	HE 2309	KM 9	MB 9	–
1 5/8	41,275	50	70	35	12	M 50×1,5	0,31	HS 210	KM 10	MB 10	HMV 10 E
		50	70	42	12	M 50×1,5	0,36	HS 310	KM 10	MB 10	HMV 10 E
		50	70	55	12	M 50×1,5	0,40	HS 2310	KM 10	MB 10	HMV 10 E
1 11/16	42,863	50	70	35	12	M 50×1,5	0,28	HA 210	KM 10	MB 10	HMV 10 E
		50	70	42	12	M 50×1,5	0,32	HA 310	KM 10	MB 10	HMV 10 E
		50	70	42	14	M 50×1,5	0,32	HA 310 E	KMFE 10	–	HMV 10 E
		50	70	55	12	M 50×1,5	0,40	HA 2310	KM 10	MB 10	HMV 10 E
1 3/4	44,450	50	70	35	12	M 50×1,5	0,26	HE 210	KM 10	MB 10	HMV 10 E
		50	70	42	12	M 50×1,5	0,29	HE 310	KM 10	MB 10	HMV 10 E
		50	70	42	14	M 50×1,5	0,29	HE 310 E	KMFE 10	–	HMV 10 E
		50	70	55	12	M 50×1,5	0,36	HE 2310	KM 10	MB 10	HMV 10 E
1 7/8	47,625	55	75	37	12,5	M 55×2	0,33	HS 211	KM 11	MB 11	HMV 11 E
		55	75	45	12,5	M 55×2	0,38	HS 311	KM 11	MB 11	HMV 11 E
1 15/16	49,213	55	75	37	12,5	M 55×2	0,30	HA 211	KM 11	MB 11	HMV 11 E
		55	75	45	12,5	M 55×2	0,34	HA 311	KM 11	MB 11	HMV 11 E
		55	75	45	14	M 55×2	0,35	HA 311 E	KMFE 11	–	HMV 11 E
		55	75	59	12,5	M 55×2	0,42	HA 2311	KM 11	MB 11	HMV 11 E
2	50,800	55	75	37	12,5	W 55×1/19	0,26	HE 211 B	HM 11	MB 11	–
		55	75	45	12,5	W 55×1/19	0,29	HE 311 B	HM 11	MB 11	–
		55	75	45	14	W 55×1/19	0,30	HE 311 BE	KMFE 11 B	–	–
		55	75	59	12,5	W 55×1/19	0,36	HE 2311 B	HM 11	MB 11	–
2 1/8	53,975	60	80	38	12,5	M 60×2	0,35	HS 212	KM 12	MB 12	HMV 12 E
		60	80	47	12,5	M 60×2	0,40	HS 312	KM 12	MB 12	HMV 12 E
		60	80	47	14	M 60×2	0,41	HS 312 E	KMFE 12	–	HMV 12 E
		60	80	62	12,5	M 60×2	0,49	HS 2312	KM 12	MB 12	HMV 12 E
2 3/16	55,563	65	85	40	13,5	M 65×2	0,49	HA 213	KM 13	MB 13	HMV 13 E
		65	85	50	13,5	M 65×2	0,58	HA 313	KM 13	MB 13	HMV 13 E
		65	85	50	15	M 65×2	0,59	HA 313 E	KMFE 13	–	HMV 13 E
		65	85	65	13,5	M 65×2	0,75	HA 2313	KM 13	MB 13	HMV 13 E

Tuleje wciągane dla wałów stalowych

d_1 2 1/4 – 4 3/16 in

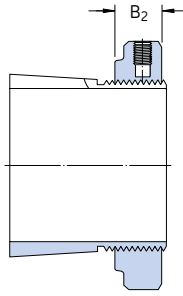
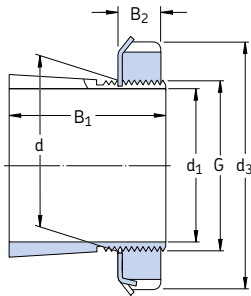

HA, HE, HS

HA .. E, HE .. E

Wymiary							Masa	Oznaczenie	Nakrętka	Element	Odpowiednia
d_1	d	d_3	B_1	B_2	G		Tuleja wciągana z nakrętką i elementem zabezpieczającym	łożyskowa	zabezpieczający	hydrauliczna	
in	mm					kg	–				
2 1/4	57,150	65	85	40	13,5	M 65x2	0,44	HE 213	KM 13	MB 13	HMV 13 E
		65	85	50	13,5	M 65x2	0,52	HE 313	KM 13	MB 13	HMV 13 E
		65	85	50	15	M 65x2	0,53	HE 313 E	KMFE 13	–	HMV 13 E
		65	85	65	13,5	M 65x2	0,65	HE 2313	KM 13	MB 13	HMV 13 E
2 3/8	60,325	65	85	40	13,5	M 65x2	0,44	HS 213	KM 13	MB 13	HMV 13 E
		65	85	50	13,5	M 65x2	0,71	HS 313	KM 13	MB 13	HMV 13 E
		65	85	65	13,5	M 65x2	0,80	HS 2313	KM 13	MB 13	HMV 13 E
2 7/16	61,913	75	98	43	14,5	M 75x2	0,75	HA 215	KM 15	MB 15	HMV 15 E
		75	98	55	14,5	M 75x2	0,91	HA 315	KM 15	MB 15	HMV 15 E
		75	98	55	16	M 75x2	0,93	HA 315 E	KMFE 15	–	HMV 15 E
		75	98	73	14,5	M 75x2	1,15	HA 2315	KM 15	MB 15	HMV 15 E
2 1/2	63,500	75	98	43	14,5	M 75x2	0,70	HE 215	KM 15	MB 15	HMV 15 E
		75	98	55	14,5	M 75x2	0,85	HE 315	KM 15	MB 15	HMV 15 E
		75	98	55	16	M 75x2	0,87	HE 315 E	KMFE 15	–	HMV 15 E
		75	98	73	14,5	M 75x2	1,09	HE 2315	KM 15	MB 15	HMV 15 E
2 5/8	66,675	75	98	43	14,5	M 75x2	0,70	HS 215	KM 15	MB 15	HMV 15 E
		75	98	55	14,5	M 75x2	0,71	HS 315	KM 15	MB 15	HMV 15 E
		75	98	73	14,5	M 75x2	0,90	HS 2315	KM 15	MB 15	HMV 15 E
2 11/16	68,263	80	105	46	17	M 80x2	0,87	HA 216	KM 16	MB 16	HMV 16 E
		80	105	59	17	M 80x2	1,05	HA 316	KM 16	MB 16	HMV 16 E
		80	105	59	18	M 80x2	1,06	HA 316 E	KMFE 16	–	HMV 16 E
		80	105	78	17	M 80x2	1,30	HA 2316	KM 16	MB 16	HMV 16 E
2 3/4	69,850	80	105	46	17	M 80x2	0,81	HE 216	KM 16	MB 16	HMV 16 E
		80	105	59	17	M 80x2	0,97	HE 316	KM 16	MB 16	HMV 16 E
		80	105	59	18	M 80x2	0,98	HE 316 E	KMFE 16	–	HMV 16 E
		80	105	78	17	M 80x2	1,20	HE 2316	KM 16	MB 16	HMV 16 E
2 15/16	74,613	85	110	50	18	M 85x2	0,94	HA 217	KM 17	MB 17	HMV 17 E
		85	110	63	18	M 85x2	1,10	HA 317	KM 17	MB 17	HMV 17 E
		85	110	63	19	M 85x2	1,19	HA 317 E	KMFE 17	–	HMV 17 E
		85	110	82	18	M 85x2	1,40	HA 2317	KM 17	MB 17	HMV 17 E
3	76,200	85	110	50	18	M 85x2	0,87	HE 217	KM 17	MB 17	HMV 17 E
		85	110	63	18	M 85x2	1,00	HE 317	KM 17	MB 17	HMV 17 E
		85	110	63	19	M 85x2	0,99	HE 317 E	KMFE 17	–	HMV 17 E
		85	110	82	18	M 85x2	1,30	HE 2317	KM 17	MB 17	HMV 17 E

Wymiary							Masa	Oznaczenie Tuleja wciągana z nakrętką i elementem zabezpieczającym	Nakrętka łożyskowa	Element zabezpie- czający	Odpowiednia nakrętka hydrauliczna	
d ₁	d	d ₃	B ₁	B ₂	G							
in	mm						kg	–				
3 3/16	80,963	90	120	52	18	M 90x2	1,05	HA 218	KM 18	MB 18	HMV 18 E	
		90	120	65	18	M 90x2	1,25	HA 318	KM 18	MB 18	HMV 18 E	
		90	120	65	19	M 90x2	1,26	HA 318 E	KMFE 18	–	HMV 18 E	
		90	120	86	18	M 90x2	1,50	HA 2318	KM 18	MB 18	HMV 18 E	
3 1/4	82,550	90	120	52	18	M 90x2	0,97	HE 218	KM 18	MB 18	HMV 18 E	
		90	120	65	18	M 90x2	1,10	HE 318	KM 18	MB 18	HMV 18 E	
		90	120	65	19	M 90x2	1,11	HE 318 E	KMFE 18	–	HMV 18 E	
		90	120	86	18	M 90x2	1,40	HE 2318	KM 18	MB 18	HMV 18 E	
	95	125	55	19	M 95x2	1,35	HE 219	KM 19	MB 19	HMV 19 E		
	95	125	68	19	M 95x2	1,60	HE 319	KM 19	MB 19	HMV 19 E		
	95	125	68	20	M 95x2	1,61	HE 319 E	KMFE 19	–	HMV 19 E		
95	125	90	19	M 95x2	2,00	HE 2319	KM 19	MB 19	HMV 19 E			
3 7/16	87,313	100	130	58	20	M 100x2	1,55	HA 220	KM 20	MB 20	HMV 20 E	
		100	130	71	20	M 100x2	1,80	HA 320	KM 20	MB 20	HMV 20 E	
		100	130	71	21	M 100x2	1,75	HA 320 E	KMFE 20	–	HMV 20 E	
		100	130	97	20	M 100x2	2,35	HA 2320	KM 20	MB 20	HMV 20 E	
3 1/2	88,900	100	130	58	20	M 100x2	1,45	HE 220	KM 20	MB 20	HMV 20 E	
		100	130	71	20	M 100x2	1,75	HE 320	KM 20	MB 20	HMV 20 E	
		100	130	71	21	M 100x2	1,70	HE 320 E	KMFE 20	–	HMV 20 E	
		100	130	76	20	M 100x2	1,80	HE 3120	KM 20	MB 20	HMV 20 E	
		100	130	97	20	M 100x2	2,20	HE 2320	KM 20	MB 20	HMV 20 E	
4	101,600	110	145	63	21	M 110x2	1,65	HE 222	KM 22	MB 22	HMV 22 E	
		110	145	77	21	M 110x2	1,90	HE 322	KM 22	MB 22	HMV 22 E	
		110	145	77	21,5	M 110x2	1,85	HE 322 E	KMFE 22	–	HMV 22 E	
		110	145	81	21	M 110x2	2,25	HE 3122	KM 22	MB 22	HMV 22 E	
		110	145	105	21	M 110x2	2,40	HE 2322	KM 22	MB 22	HMV 22 E	
4 3/16	106,363	120	145	72	22	M 120x2	2,25	HA 3024	KML 24	MBL 24	HMV 24 E	
		120	155	72	26	M 120x2	2,32	HA 3024 E	KMFE 24	–	HMV 24 E	
		120	155	88	22	M 120x2	2,90	HA 3124	KM 24	MB 24	HMV 24 E	
		120	145	88	22	M 120x2	2,60	HA 3124 L	KML 24	MBL 24	HMV 24 E	
		120	155	112	22	M 120x2	3,60	HA 2324	KM 24	MB 24	HMV 24 E	
		120	145	112	22	M 120x2	3,30	HA 2324 L	KML 24	MBL 24	HMV 24 E	

Tuleje wciągane dla wałów stalowych

d_1 4 1/4 – 7 3/16 in

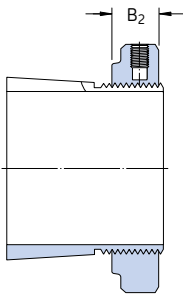
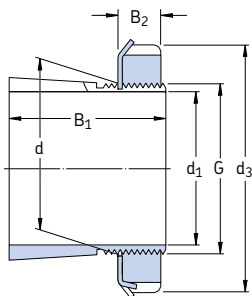

HA, HA .. L, HE, HE .. L

HA .. E, HE .. E

Wymiary							Masa	Oznaczenie	Nakrętka	Element	Odpowiednia
d_1	d	d_3	B_1	B_2	G		Tuleja wciągana z nakrętką i elementem zabezpieczającym	łożyskowa	zabezpieczający	nakrętka hydrauliczna	
in	mm					kg	–				
4 1/4	107,950	120	145	72	22	M 120×2	2,00	HE 3024	KML 24	MBL 24	HMV 24 E
		120	155	72	26	M 120×2	2,70	HE 3024 E	KMFE 24	–	HMV 24 E
		120	155	88	22	M 120×2	2,80	HE 3124	KM 24	MB 24	HMV 24 E
		120	155	112	22	M 120×2	3,35	HE 2324	KM 24	MB 24	HMV 24 E
		120	145	112	22	M 120×2	3,05	HE 2324 L	KML 24	MBL 24	HMV 24 E
4 7/16	112,713	130	155	80	23	M 130×2	3,05	HA 3026	KML 26	MBL 26	HMV 26 E
		130	165	92	23	M 130×2	3,75	HA 3126	KM 26	MB 26	HMV 26 E
		130	155	92	23	M 130×2	3,55	HA 3126 L	KML 26	MBL 26	HMV 26 E
		130	165	92	28	M 130×2	3,77	HA 3126 E	KMFE 26	–	HMV 26 E
		130	165	121	23	M 130×2	4,74	HA 2326	KM 26	MB 26	HMV 26 E
4 1/2	114,300	130	155	80	23	M 130×2	2,90	HE 3026	KML 26	MBL 26	HMV 26 E
		130	165	92	23	M 130×2	3,60	HE 3126	KM 26	MB 26	HMV 26 E
		130	155	92	23	M 130×2	3,40	HE 3126 L	KML 26	MBL 26	HMV 26 E
		130	165	121	23	M 130×2	4,55	HE 2326	KM 26	MB 26	HMV 26 E
4 15/16	125,413	140	165	82	24	M 140×2	3,00	HA 3028	KML 28	MBL 28	HMV 28 E
		140	180	97	24	M 140×2	4,10	HA 3128	KM 28	MB 28	HMV 28 E
		140	165	97	24	M 140×2	4,60	HA 3128 L	KML 28	MBL 28	HMV 28 E
		140	180	131	24	M 140×2	5,30	HA 2328	KM 28	MB 28	HMV 28 E
5	127,000	140	165	82	24	M 140×2	2,80	HE 3028	KML 28	MBL 28	HMV 28 E
		140	180	97	24	M 140×2	3,80	HE 3128	KM 28	MB 28	HMV 28 E
		140	165	97	24	M 140×2	3,30	HE 3128 L	KML 28	MBL 28	HMV 28 E
		140	180	131	24	M 140×2	5,00	HE 2328	KM 28	MB 28	HMV 28 E
5 3/16	131,763	150	180	87	26	M 150×2	4,20	HA 3030	KML 30	MBL 30	HMV 30 E
		150	195	111	26	M 150×2	5,80	HA 3130	KM 30	MB 30	HMV 30 E
		150	180	111	26	M 150×2	5,30	HA 3130 L	KML 30	MBL 30	HMV 30 E
		150	195	139	26	M 150×2	7,10	HA 2330	KM 30	MB 30	HMV 30 E
5 1/4	133,350	150	180	87	26	M 150×2	4,00	HE 3030	KML 30	MBL 30	HMV 30 E
		150	195	111	26	M 150×2	5,50	HE 3130	KM 30	MB 30	HMV 30 E
		150	180	111	26	M 150×2	5,00	HE 3130 L	KML 30	MBL 30	HMV 30 E
		150	195	139	26	M 150×2	6,80	HE 2330	KM 30	MB 30	HMV 30 E
5 7/16	138,113	160	190	93	27,5	M 160×3	5,40	HA 3032	KML 32	MBL 32	HMV 32 E
		160	210	119	27,5	M 160×3	7,55	HA 3132	KM 32	MB 32	HMV 32 E
		160	210	147	27,5	M 160×3	9,40	HA 2332	KM 32	MB 32	HMV 32 E
		160	190	147	27,5	M 160×3	8,55	HA 2332 L	KML 32	MBL 32	HMV 32 E

Wymiary							Masa	Oznaczenie Tuleja wciągana z nakrętką i elementem zabezpieczającym	Nakrętka łożyskowa	Element zabezpie- czający	Odpowiednia nakrętka hydrauliczna
d ₁	d	d ₃	B ₁	B ₂	G						
in	mm						kg	-			
5 1/2	139,700	160	190	93	27,5	M 160×3	5,10	HE 3032	KML 32	MBL 32	HMV 32 E
		160	210	119	27,5	M 160×3	7,30	HE 3132	KM 32	MB 32	HMV 32 E
		160	190	119	27,5	M 160×3	6,45	HE 3132 L	KML 32	MBL 32	HMV 32 E
		160	210	147	27,5	M 160×3	8,80	HE 2332	KM 32	MB 32	HMV 32 E
		160	190	147	27,5	M 160×3	7,95	HE 2332 L	KML 32	MBL 32	HMV 32 E
5 15/16	150,813	170	200	101	28,5	M 170×3	5,70	HA 3034	KML 34	MBL 34	HMV 34 E
		170	220	122	28,5	M 170×3	7,80	HA 3134	KM 34	MB 34	HMV 34 E
		170	200	122	28,5	M 170×3	6,80	HA 3134 L	KML 34	MBL 34	HMV 34 E
		170	220	154	28,5	M 170×3	9,60	HA 2334	KM 34	MB 34	HMV 34 E
6	152,400	170	200	101	28,5	M 170×3	5,40	HE 3034	KML 34	MBL 34	HMV 34 E
		170	220	122	28,5	M 170×3	7,55	HE 3134	KM 34	MB 34	HMV 34 E
		170	200	122	28,5	M 170×3	6,60	HE 3134 L	KML 34	MBL 34	HMV 34 E
		170	220	154	28,5	M 170×3	9,20	HE 2334	KM 34	MB 34	HMV 34 E
6 7/16	163,513	180	210	109	29,5	M 180×3	6,00	HA 3036	KML 36	MBL 36	HMV 36 E
		180	230	131	29,5	M 180×3	8,15	HA 3136	KM 36	MB 36	HMV 36 E
		180	210	131	29,5	M 180×3	7,20	HA 3136 L	KML 36	MBL 36	HMV 36 E
		180	230	161	29,5	M 180×3	9,90	HA 2336	KM 36	MB 36	HMV 36 E
6 1/2	165,100	180	210	109	29,5	M 180×3	5,55	HE 3036	KML 36	MBL 36	HMV 36 E
		180	230	131	29,5	M 180×3	7,80	HE 3136	KM 36	MB 36	HMV 36 E
		180	210	131	29,5	M 180×3	6,85	HE 3136 L	KML 36	MBL 36	HMV 36 E
		180	230	161	29,5	M 180×3	9,35	HE 2336	KM 36	MB 36	HMV 36 E
6 3/4	171,450	190	220	112	30,5	M 190×3	7,20	HE 3038	KML 38	MBL 38	HMV 38 E
		190	240	141	30,5	M 190×3	10,2	HE 3138	KM 38	MB 38	HMV 38 E
		190	240	169	30,5	M 190×3	11,7	HE 2338	KM 38	MB 38	HMV 38 E
6 15/16	176,213	190	220	112	30,5	M 190×3	5,80	HA 3038	KML 38	MBL 38	HMV 38 E
		190	240	141	30,5	M 190×3	8,50	HA 3138	KM 38	MB 38	HMV 38 E
		190	240	169	30,5	M 190×3	10,0	HA 2338	KM 38	MB 38	HMV 38 E
7	177,800	200	240	120	31,5	M 200×3	9,35	HE 3040	KML 40	MBL 40	HMV 40 E
		200	250	150	31,5	M 200×3	12,3	HE 3140	KM 40	MB 40	HMV 40 E
		200	250	176	31,5	M 200×3	14,2	HE 2340	KM 40	MB 40	HMV 40 E
7 3/16	182,563	200	240	120	31,5	M 200×3	8,25	HA 3040	KML 40	MBL 40	HMV 40 E
		200	250	150	31,5	M 200×3	11,2	HA 3140	KM 40	MB 40	HMV 40 E
		200	250	176	31,5	M 200×3	12,6	HA 2340	KM 40	MB 40	HMV 40 E



Tuleje wciskane

Warianty wykonania	996
Wykonanie podstawowe	996
Wykonanie do montażu i demontażu metodą hydrauliczną.....	996
Ogólne dane techniczne	997
Wymiary.....	997
Tolerancje wymiarowe	997
Gwint.....	997
Tolerancje wykonania wału	997
Tablica wyrobów.....	998

Warianty wykonania

Tuleje wciskane mogą być stosowane do montażu łożysk z otworem stożkowym na walcowej powierzchni osadzenia zarówno na wałach gładkich, jak i z odsadzeniem (→ **rys. 1**). Tuleja jest wciskana w otwór łożyska, które opiera się o odsadzenie na wale lub inny element zamocowany na wale. Zamontowana tuleja musi być zabezpieczona na wale za pomocą nakrętki lub płyty dociskowej. Nakrętki łożyskowe lub płyty dociskowe nie są dostarczane razem z tulejami wciskanymi. Można stosować nakrętki łożyskowe typu KM lub HM (→ **strona 1010**) i odpowiednie podkładki zabezpieczające, ale muszą one być zamawiane oddzielnie.

W celu zamocowania łożyska na wale należy wcisnąć tuleję w otwór łożyska. Operacja ta wymaga znacznej siły, zwłaszcza w przypadku łożysk o większych wymiarach, niezbędnej do pokonania tarcia pomiędzy pasowanymi powierzchniami: łożyska i tulei oraz tulei i wału. Zastosowanie nakrętki hydraulicznej znacznie ułatwia montaż i demontaż łożysk na tulejach wciskanych (→ **rys. 2**).

Wykonanie podstawowe

Tuleje wciskane SKF (→ **rys. 3**) o wielkości do 40 włącznie są fosforanowane, a większe są pokryte środkiem antykorozyjnym, który nie zawiera rozpuszczalników. Tuleje mają frezowany wzdłużnie rowek (są rozcięte), a zbieżność zewnętrznej powierzchni stożkowej wynosi 1:12, z wyjątkiem tulei serii A(O)H 240 i A(O)H 241, które mają

zbieżność 1:30 i są przeznaczone do montażu szerokich łożysk serii wymiarowych 40 i 41.

Nakrętki niezbędne do demontażu tulei wciskanej nie są dostarczane w komplecie z tuleją i muszą być zamawiane oddzielnie. Odpowiednie wielkości są podane w tablicy wyrobów. W tablicy tej podane są też oznaczenia nakrętek hydraulicznych odpowiednich do demontażu.

Wykonanie do montażu i demontażu metodą hydrauliczną

W celu ułatwienia montażu i demontażu poprzez zastosowanie metody hydraulicznej, tuleje wciskane SKF o średnicy otworu 200 mm lub większej są standardowo produkowane z kanałami doprowadzającymi olej i rowkami rozprowadzającymi go (→ **rys. 4**). Tuleje w wykonaniu AOH mają dwa kanały doprowadzające olej od strony gwintu oraz rowki rozprowadzające olej po obwodzie i w kierunku osiowym, zarówno na powierzchni zewnętrznej, jak i powierzchni otworu tulei. Jeśli przez te kanały i rowki olej zostanie wtłoczony pod ciśnieniem, utworzy się film olejowy w szczelinach pomiędzy pasowanymi powierzchniami – łożyskiem i tuleją oraz tuleją i wałem – powodując zmniejszenie siły niezbędnej do montażu. Szczegóły dotyczące wymiarów gwintu do podłączenia przewodu olejowego oraz informacje nt. odpowiednich nakrętek hydraulicznych można znaleźć w tablicy wyrobów.

SKF dostarcza także osprzęt niezbędny do zastosowania metody hydraulicznej (→ rozdział „Narzędzia do obsługi łożysk i smary”, początek na **stronie 1069**).

Rys. 1

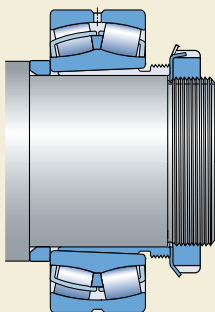

Rys. 2

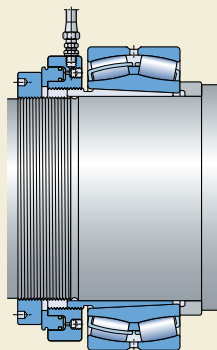

Ogólne dane techniczne

Wymiary

Wymiary tulei wciskanych SKF są zgodne z ISO 2982-1:1995.

Tolerancje wymiarowe

Średnica otworu tulei wciskanych SKF jest wykonywana w polu tolerancji JS9, a szerokość w polu h13.

Gwint

Tuleje wciskane SKF do wielkości 38 włącznie mają gwinty metryczne wykonane w klasie tolerancji 6g według ISO 965-3:1998. Większe tuleje wciskane mają gwinty metryczne trapezowe wykonane w klasie tolerancji 7e według ISO 2903:1993.

Jeżeli nie są stosowane standardowe nakrętki, to gwinty nakrętek współpracujących z tulejami wciskanymi do wielkości 38 powinny być wykonane w tolerancji 5H według ISO 965-3:1998. Gwinty nakrętek współpracujących z większymi tulejami wciskanymi powinny być wykonane w tolerancji 7H według ISO 2903:1993.

Tolerancje wykonania wału

Ponieważ tuleje wciskane dopasowują się do średnicy wału, można dopuścić nieco szersze pola tolerancji wykonania wału niż w przypadku powierzchni osadzenia łożysk z otworem walcowym. Tolerancje kształtu muszą jednak pozostać zacieśnione, gdyż niedokładności kształtu negatywnie wpływają na dokładność obrotu łożyska. Zazwyczaj wały są obrobione w polu tolerancji h9, ale błąd walcowości powinien być nie większy niż IT5/2 wg ISO 1101:2004.

Rys. 3

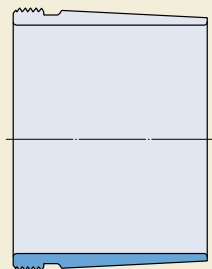

Rys. 4

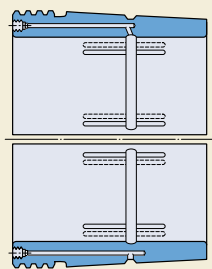

Tuleje wciskane d₁ 35 – 145 mm

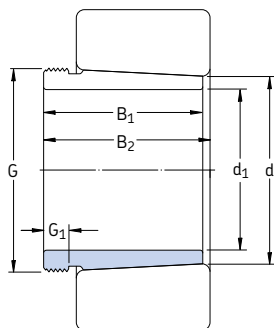

Wymiary						Masa	Oznaczenie Tuleja wciskana	Odpowiednia nakrętka do demiażu	nakrętka hydrauliczna
d ₁	d	B ₁	B ₂ ¹⁾	G	G ₁				
mm						kg	–		
35	40	29	32	M 45×1,5	6	0,09	AH 308	KM 9	–
	40	40	43	M 45×1,5	7	0,13	AH 2308	KM 9	–
40	45	31	34	M 50×1,5	6	0,12	AH 309	KM 10	HMV 10 E
	45	44	47	M 50×1,5	7	0,16	AH 2309	KM 10	HMV 10 E
45	50	35	38	M 55×2	7	0,13	AHX 310	KM 11	HMV 11 E
	50	50	53	M 55×2	9	0,19	AHX 2310	KM 11	HMV 11 E
50	55	37	40	M 60×2	7	0,16	AHX 311	KM 12	HMV 12 E
	55	54	57	M 60×2	10	0,26	AHX 2311	KM 12	HMV 12 E
55	60	40	43	M 65×2	8	0,19	AHX 312	KM 13	HMV 13 E
	60	58	61	M 65×2	11	0,30	AHX 2312	KM 13	HMV 13 E
60	65	42	45	M 70×2	8	0,22	AH 313 G	KM 14	HMV 14 E
	65	61	64	M 70×2	12	0,36	AH 2313 G	KM 14	HMV 14 E
65	70	43	47	M 75×2	8	0,24	AH 314 G	KM 15	HMV 15 E
	70	64	68	M 75×2	12	0,42	AHX 2314 G	KM 15	HMV 15 E
70	75	45	49	M 80×2	8	0,29	AH 315 G	KM 16	HMV 16 E
	75	68	72	M 80×2	12	0,48	AHX 2315 G	KM 16	HMV 16 E
75	80	48	52	M 90×2	8	0,37	AH 316	KM 18	HMV 18 E
	80	71	75	M 90×2	12	0,57	AHX 2316	KM 18	HMV 18 E
80	85	52	56	M 95×2	9	0,43	AHX 317	KM 19	HMV 19 E
	85	74	78	M 95×2	13	0,65	AHX 2317	KM 19	HMV 19 E
85	90	53	57	M 100×2	9	0,46	AHX 318	KM 20	HMV 20 E
	90	63	67	M 100×2	10	0,57	AHX 3218	KM 20	HMV 20 E
	90	79	83	M 100×2	14	0,76	AHX 2318	KM 20	HMV 20 E
90	95	57	61	M 105×2	10	0,54	AHX 319	KM 21	HMV 21 E
	95	85	89	M 105×2	16	0,90	AHX 2319	KM 21	HMV 21 E
95	100	59	63	M 110×2	10	0,58	AHX 320	KM 22	HMV 22 E
	100	64	68	M 110×2	11	0,66	AHX 3120	KM 22	HMV 22 E
	100	73	77	M 110×2	11	0,76	AHX 3220	KM 22	HMV 22 E
	100	90	94	M 110×2	16	1,00	AHX 2320	KM 22	HMV 22 E

¹⁾ Szerokość przed wciśnięciem tulei w otwór tożyska

Wymiary						Masa	Oznaczenie	Odpowiednia	nakrętka
d ₁	d	B ₁	B ₂ ¹⁾	G	G ₁		Tuleja wciśkana	nakrętka do demontażu	hydrauliczna
mm						kg	–		
105	110	63	67	M 120×2	12	0,77	AHX 322	KM 24	HMV 24 E
	110	68	72	M 120×2	11	0,76	AHX 3122	KM 24	HMV 24 E
	110	82	86	M 120×2	11	1,00	AHX 3222 G	KM 24	HMV 24 E
	110	98	102	M 120×2	16	1,30	AHX 2322 G	KM 24	HMV 24 E
	110	82	91	M 115×2	13	0,71	AH 24122	KM 23	HMV 23 E
	115	120	60	64	M 130×2	13	0,73	AHX 3024	KM 26
120		75	79	M 130×2	12	0,94	AHX 3124	KM 26	HMV 26 E
120		90	94	M 130×2	13	1,30	AHX 3224 G	KM 26	HMV 26 E
120		105	109	M 130×2	17	1,55	AHX 2324 G	KM 26	HMV 26 E
120		73	82	M 125×2	13	0,70	AH 24024	KM 25	HMV 25 E
120		93	102	M 130×2	13	1,00	AH 24124	KM 26	HMV 26 E
125	130	67	71	M 140×2	14	0,91	AHX 3026	KM 28	HMV 28 E
	130	78	82	M 140×2	12	1,10	AHX 3126	KM 28	HMV 28 E
	130	98	102	M 140×2	15	1,50	AHX 3226 G	KM 28	HMV 28 E
	130	115	119	M 140×2	19	1,85	AHX 2326 G	KM 28	HMV 28 E
	130	83	93	M 135×2	14	0,90	AH 24026	KM 27	HMV 27 E
	130	94	104	M 140×2	14	1,15	AH 24126	KM 28	HMV 28 E
135	140	68	73	M 150×2	14	1,00	AHX 3028	KM 30	HMV 30 E
	140	83	88	M 150×2	14	1,30	AHX 3128	KM 30	HMV 30 E
	140	104	109	M 150×2	15	1,75	AHX 3228 G	KM 30	HMV 30 E
	140	125	130	M 150×2	20	2,25	AHX 2328 G	KM 30	HMV 30 E
	140	83	93	M 145×2	14	0,95	AH 24028	KM 29	HMV 29 E
	140	99	109	M 150×2	14	1,30	AH 24128	KM 30	HMV 30 E
145	150	72	77	M 160×3	15	1,15	AHX 3030	KM 32	HMV 32 E
	150	96	101	M 160×3	15	1,70	AHX 3130 G	KM 32	HMV 32 E
	150	114	119	M 160×3	17	2,10	AHX 3230 G	KM 32	HMV 32 E
	150	135	140	M 160×3	24	2,75	AHX 2330 G	KM 32	HMV 32 E
	150	90	101	M 155×3	15	1,05	AH 24030	KM 31	HMV 31 E
	150	115	126	M 160×3	15	1,55	AH 24130	KM 32	HMV 32 E

¹⁾ Szerokość przed wciśnięciem tulei w otwór łożyska

Tuleje wciśnane

d₁ 150 – 280 mm

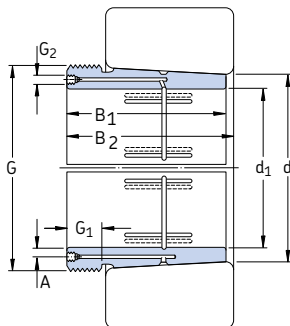
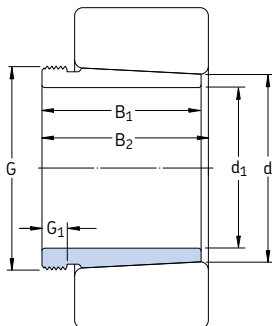

Wymiary

Masa

Oznaczenie

Tuleja
wciśniana

Odpowiednia
nakrętka do
demontażu

nakrętka
hydrauliczna

d ₁	d	B ₁	B ₂ ¹⁾	G	G ₁				
mm						kg	–		
150	160	77	82	M 170×3	16	2,00	AH 3032	KM 34	HMV 34 E
	160	103	108	M 170×3	16	3,00	AH 3132 G	KM 34	HMV 34 E
	160	124	130	M 170×3	20	3,70	AH 3232 G	KM 34	HMV 34 E
	160	140	146	M 170×3	24	4,35	AH 2332 G	KM 34	HMV 34 E
	160	95	106	M 170×3	15	2,30	AH 24032	KM 34	HMV 34 E
	160	124	135	M 170×3	15	3,00	AH 24132	KM 34	HMV 34 E
160	170	85	90	M 180×3	17	2,45	AH 3034	KM 36	HMV 36 E
	170	104	109	M 180×3	16	3,20	AH 3134 G	KM 36	HMV 36 E
	170	134	140	M 180×3	24	4,35	AH 3234 G	KM 36	HMV 36 E
	170	146	152	M 180×3	24	4,85	AH 2334 G	KM 36	HMV 36 E
	170	106	117	M 180×3	16	2,70	AH 24034	KM 36	HMV 36 E
	170	125	136	M 180×3	16	3,25	AH 24134	KM 36	HMV 36 E
170	180	92	98	M 190×3	17	2,80	AH 3036	KM 38	HMV 38 E
	180	105	110	M 190×3	17	3,40	AH 2236 G	KM 38	HMV 38 E
	180	116	122	M 190×3	19	3,90	AH 3136 G	KM 38	HMV 38 E
	180	140	146	M 190×3	24	4,85	AH 3236 G	KM 38	HMV 38 E
	180	154	160	M 190×3	26	5,50	AH 2336 G	KM 38	HMV 38 E
	180	116	127	M 190×3	16	3,20	AH 24036	KM 38	HMV 38 E
180	180	134	145	M 190×3	16	3,75	AH 24136	KM 38	HMV 38 E
	190	96	102	M 200×3	18	3,30	AH 3038 G	KM 40	HMV 40 E
	190	112	117	M 200×3	18	3,90	AH 2238 G	KM 40	HMV 40 E
	190	125	131	M 200×3	20	4,50	AH 3138 G	KM 40	HMV 40 E
	190	145	152	M 200×3	25	5,40	AH 3238 G	KM 40	HMV 40 E
	190	160	167	M 200×3	26	6,10	AH 2338 G	KM 40	HMV 40 E
190	190	118	131	M 200×3	18	3,55	AH 24038	KM 40	HMV 40 E
	190	146	159	M 200×3	18	4,45	AH 24138	KM 40	HMV 40 E
	200	102	108	Tr 210×4	19	3,70	AH 3040 G	HM 42 T	HMV 42 E
	200	134	140	Tr 220×4	21	5,65	AH 3140	HM 3044	HMV 44 E
	200	153	160	Tr 220×4	25	6,60	AH 3240	HM 3044	HMV 44 E
	200	170	177	Tr 220×4	30	7,60	AH 2340	HM 3044	HMV 44 E
200	200	127	140	Tr 210×4	18	4,00	AH 24040	HM 42 T	HMV 42 E
	200	158	171	Tr 210×4	18	5,05	AH 24140	HM 42 T	HMV 42 E

¹⁾ Szerokość przed wciśnięciem tulei w otwór tożsaka

Wymiary									Masa	Oznaczenie Tuleja wciiskana	Odpowiednia nakrętka do demontażu	nakrętka hydrauliczna
d ₁	d	B ₁	B ₂ ¹⁾	G	G ₁	G ₂	A					
mm									kg	–		
200	220	111	117	Tr 230×4	20	G 1/8	6,5	7,30	A0H 3044 G	HM 46 T	HMV 46 E	
	220	145	151	Tr 240×4	23	G 1/4	9	9,30	A0H 3144	HM 3048	HMV 48 E	
	220	181	189	Tr 240×4	30	G 1/4	9	13,5	A0H 2344	HM 3048	HMV 48 E	
	220	138	152	Tr 230×4	20	G 1/8	6,5	7,45	A0H 24044	HM 46 T	HMV 46 E	
	220	170	184	Tr 230×4	20	G 1/8	6,5	10,0	A0H 24144	HM 46 T	HMV 46 E	
220	240	116	123	Tr 260×4	21	G 1/4	9	7,95	A0H 3048	HM 3052	HMV 52 E	
	240	154	161	Tr 260×4	25	G 1/4	9	12,0	A0H 3148	HM 3052	HMV 52 E	
	240	189	197	Tr 260×4	30	G 1/4	9	14,0	A0H 2348	HM 3052	HMV 52 E	
	240	138	153	Tr 250×4	20	G 1/8	6,5	8,05	A0H 24048	HM 50 T	HMV 50 E	
	240	180	195	Tr 260×4	20	G 1/4	9	11,5	A0H 24148	HM 3052	HMV 52 E	
240	260	128	135	Tr 280×4	23	G 1/4	9	9,60	A0H 3052	HM 3056	HMV 56 E	
	260	155	161	Tr 280×4	23	G 1/4	9	13,5	A0H 2252 G	HM 3056	HMV 56 E	
	260	172	179	Tr 280×4	26	G 1/4	9	15,5	A0H 3152 G	HM 3056	HMV 56 E	
	260	205	213	Tr 280×4	30	G 1/4	9	19,0	A0H 2352 G	HM 3056	HMV 56 E	
	260	162	178	Tr 280×4	22	G 1/8	6,5	12,5	A0H 24052 G	HM 3056	HMV 56 E	
	260	202	218	Tr 280×4	22	G 1/4	9	14,0	A0H 24152	HM 3056	HMV 56 E	
260	280	131	139	Tr 300×4	24	G 1/4	9	11,0	A0H 3056	HM 3060	HMV 60 E	
	280	155	163	Tr 300×4	24	G 1/4	9	15,0	A0H 2256 G	HM 3160	HMV 60 E	
	280	175	183	Tr 300×4	28	G 1/4	9	17,0	A0H 3156 G	HM 3160	HMV 60 E	
	280	212	220	Tr 300×4	30	G 1/4	9	21,5	A0H 2356 G	HM 3160	HMV 60 E	
	280	162	179	Tr 300×4	22	G 1/8	6,5	13,5	A0H 24056 G	HM 3160	HMV 60 E	
	280	202	219	Tr 300×4	22	G 1/4	9	15,0	A0H 24156	HM 3160	HMV 60 E	
280	300	145	153	Tr 320×5	26	G 1/4	9	13,0	A0H 3060	HM 3064	HMV 64 E	
	300	170	178	Tr 320×5	26	G 1/4	9	18,0	A0H 2260 G	HM 3164	HMV 64 E	
	300	192	200	Tr 320×5	30	G 1/4	9	20,5	A0H 3160 G	HM 3164	HMV 64 E	
	300	228	236	Tr 320×5	34	G 1/4	9	23,5	A0H 2360 G	HM 3164	HMV 64 E	
	300	184	202	Tr 320×5	24	G 1/8	6,5	17,0	A0H 24060 G	HM 3164	HMV 64 E	
	300	224	242	Tr 320×5	24	G 1/4	9	18,5	A0H 24160	HM 3164	HMV 64 E	

¹⁾ Szerokość przed wciśnięciem tulei w otwór łożyska

Tuleje wciskane

d₁ 300 – 500 mm

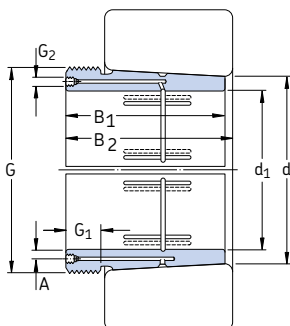

Wymiary								Masa	Oznaczenie Tuleja wciskana	Odpowiednia nakrętka do demontażu	nakrętka hydrauliczna	
d ₁	d	B ₁	B ₂ ¹⁾	G	G ₁	G ₂	A					
mm								kg	–			
300	320	149	157	Tr 340x5	27	G 1/4	9	16,5	A0H 3064 G	HM 3068	HMV 68 E	
	320	180	190	Tr 340x5	27	G 1/4	9	20,0	A0H 2264 G	HM 3168	HMV 68 E	
	320	209	217	Tr 340x5	31	G 1/4	9	24,5	A0H 3164 G	HM 3168	HMV 68 E	
	320	246	254	Tr 340x5	36	G 1/4	9	27,5	A0H 3264 G	HM 3168	HMV 68 E	
	320	184	202	Tr 340x5	24	G 1/8	6,5	18,0	A0H 24064 G	HM 3168	HMV 68 E	
	320	242	260	Tr 340x5	24	G 1/4	9	20,5	A0H 24164	HM 3168	HMV 68 E	
	320	340	162	171	Tr 360x5	28	G 1/4	9	19,0	A0H 3068 G	HM 3072	HMV 72 E
		340	225	234	Tr 360x5	33	G 1/4	9	28,5	A0H 3168 G	HM 3172	HMV 72 E
		340	264	273	Tr 360x5	38	G 1/4	9	32,0	A0H 3268 G	HM 3172	HMV 72 E
		340	206	225	Tr 360x5	26	G 1/4	9	18,0	A0H 24068	HM 3172	HMV 72 E
		340	269	288	Tr 360x5	26	G 1/4	9	25,5	A0H 24168	HM 3172	HMV 72 E
		340	360	167	176	Tr 380x5	30	G 1/4	9	21,0	A0H 3072 G	HM 3076
360	229		238	Tr 380x5	35	G 1/4	9	30,5	A0H 3172 G	HM 3176	HMV 76 E	
360	274		283	Tr 380x5	40	G 1/4	9	35,5	A0H 3272 G	HM 3176	HMV 76 E	
360	206		226	Tr 380x5	26	G 1/4	9	20,0	A0H 24072	HM 3176	HMV 76 E	
360	269		289	Tr 380x5	26	G 1/4	9	26,0	A0H 24172	HM 3176	HMV 76 E	
360	380		170	180	Tr 400x5	31	G 1/4	9	22,5	A0H 3076 G	HM 3080	HMV 80 E
	380	232	242	Tr 400x5	36	G 1/4	9	33,0	A0H 3176 G	HM 3180	HMV 80 E	
	380	284	294	Tr 400x5	42	G 1/4	9	42,0	A0H 3276 G	HM 3180	HMV 80 E	
	380	208	228	Tr 400x5	28	G 1/4	9	23,5	A0H 24076	HM 3180	HMV 80 E	
	380	271	291	Tr 400x5	28	G 1/4	9	31,0	A0H 24176	HM 3180	HMV 80 E	
	380	400	183	193	Tr 420x5	33	G 1/4	9	26,0	A0H 3080 G	HM 3084	HMV 84 E
400		240	250	Tr 420x5	38	G 1/4	9	36,0	A0H 3180 G	HM 3184	HMV 84 E	
400		302	312	Tr 420x5	44	G 1/4	9	48,0	A0H 3280 G	HM 3184	HMV 84 E	
400		228	248	Tr 420x5	28	G 1/4	9	27,0	A0H 24080	HM 3184	HMV 84 E	
400		278	298	Tr 420x5	28	G 1/4	9	35,0	A0H 24180	HM 3184	HMV 84 E	

¹⁾ Szerokość przed wciśnięciem tulei w otwór łożyska

Wymiary									Masa	Oznaczenie Tuleja wciiskana	Odpowiednia nakrętka do demontażu	nakrętka hydrauliczna
d ₁	d	B ₁	B ₂ ¹⁾	G	G ₁	G ₂	A					
mm									kg	–		
400	420	186	196	Tr 440x5	34	G 1/4	9	28,0	AOH 3084 G	HM 3088	HMV 88 E	
	420	266	276	Tr 440x5	40	G 1/4	9	43,0	AOH 3184 G	HM 3188	HMV 88 E	
	420	321	331	Tr 440x5	46	G 1/4	9	54,5	AOH 3284 G	HM 3188	HMV 88 E	
	420	230	252	Tr 440x5	30	G 1/4	9	29,0	AOH 24084	HM 3188	HMV 88 E	
	420	310	332	Tr 440x5	30	G 1/4	9	39,0	AOH 24184	HM 3188	HMV 88 E	
420	440	194	205	Tr 460x5	35	G 1/4	9	31,0	AOHX 3088 G	HM 3092	HMV 92 E	
	440	270	281	Tr 460x5	42	G 1/4	9	46,0	AOHX 3188 G	HM 3192	HMV 92 E	
	440	330	341	Tr 460x5	48	G 1/4	9	64,5	AOHX 3288 G	HM 3192	HMV 92 E	
	440	242	264	Tr 460x5	30	G 1/4	9	32,0	AOH 24088	HM 3192	HMV 92 E	
	440	310	332	Tr 460x5	30	G 1/4	9	45,5	AOH 24188	HM 3192	HMV 92 E	
440	460	202	213	Tr 480x5	37	G 1/4	9	34,0	AOHX 3092 G	HM 3096	HMV 96 E	
	460	285	296	Tr 480x5	43	G 1/4	9	51,5	AOHX 3192 G	HM 3196	HMV 96 E	
	460	349	360	Tr 480x5	50	G 1/4	9	80,0	AOHX 3292 G	HM 3196	HMV 96 E	
	460	250	273	Tr 480x5	32	G 1/4	9	34,5	AOH 24092	HM 3196	HMV 96 E	
	460	332	355	Tr 480x5	32	G 1/4	9	50,0	AOH 24192	HM 3196	HMV 96 E	
460	480	205	217	Tr 500x5	38	G 1/4	9	34,0	AOHX 3096 G	HM 30/500	HMV 100 E	
	480	295	307	Tr 500x5	45	G 1/4	9	63,0	AOHX 3196 G	HM 31/500	HMV 100 E	
	480	364	376	Tr 500x5	52	G 1/4	9	81,0	AOHX 3296 G	HM 31/500	HMV 100 E	
	480	250	273	Tr 500x5	32	G 1/4	9	36,5	AOH 24096	HM 31/500	HMV 100 E	
	480	340	363	Tr 500x5	32	G 1/4	9	51,5	AOH 24196	HM 31/500	HMV 100 E	
480	500	209	221	Tr 530x6	40	G 1/4	9	41,0	AOHX 30/500 G	HM 30/530	HMV 106 E	
	500	313	325	Tr 530x6	47	G 1/4	9	66,5	AOHX 31/500 G	HM 31/530	HMV 106 E	
	500	393	405	Tr 530x6	54	G 1/4	9	89,5	AOHX 32/500 G	HM 31/530	HMV 106 E	
	500	253	276	Tr 530x6	35	G 1/4	9	43,0	AOH 240/500	HM 31/530	HMV 106 E	
	500	360	383	Tr 530x6	35	G 1/4	9	63,0	AOH 241/500	HM 31/530	HMV 106 E	
500	530	230	242	Tr 560x6	45	G 1/4	10	63,5	AOH 30/530	HM 30/560	HMV 112 E	
	530	325	337	Tr 560x6	53	G 1/4	10	93,5	AOH 31/530	HM 31/560	HMV 112 E	
	530	412	424	Tr 560x6	57	G 1/4	10	142	AOH 32/530 G	HM 31/560	HMV 112 E	
	530	285	309	Tr 560x6	35	G 1/4	9	64,5	AOH 240/530 G	HM 31/560	HMV 112 E	
	530	370	394	Tr 560x6	35	G 1/4	9	92,0	AOH 241/530 G	HM 31/560	HMV 112 E	

¹⁾ Szerokość przed wciśnięciem tulei w otwór łożyska

Tuleje wciskane

d₁ 530 – 1 000 mm

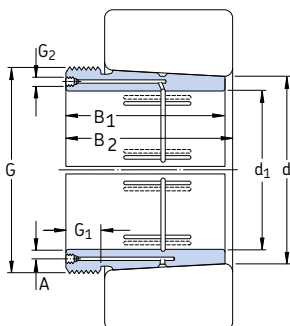

Wymiary									Masa	Oznaczenie Tuleja wciskana	Odpowiednia nakrętka do demontażu	nakrętka hydrauliczna
d ₁	d	B ₁	B ₂ ¹⁾	G	G ₁	G ₂	A		kg	–		
mm												
530	560	240	252	Tr 600×6	45	G 1/4	11		73,5	AOHX 30/560	HM 30/600	HMV 120 E
	560	335	347	Tr 600×6	55	G 1/4	11		107	AOHX 31/560	HM 31/600	HMV 120 E
	560	422	434	Tr 600×6	57	G 1/4	11		143	AOHX 32/560	HM 31/600	HMV 120 E
	560	296	320	Tr 600×6	38	G 1/4	9		71,0	AOH 240/560 G	HM 31/600	HMV 120 E
	560	393	417	Tr 600×6	38	G 1/4	9		107	AOH 241/560 G	HM 31/600	HMV 120 E
570	600	245	259	Tr 630×6	45	G 1/4	11		77,0	AOHX 30/600	HM 30/630	HMV 126 E
	600	355	369	Tr 630×6	55	G 1/4	11		120	AOHX 31/600	HM 31/630	HMV 126 E
	600	445	459	Tr 630×6	57	G 1/4	11		159	AOHX 32/600 G	HM 31/630	HMV 126 E
	600	310	336	Tr 630×6	38	G 1/4	9		108	AOHX 240/600	HM 31/630	HMV 126 E
	600	413	439	Tr 630×6	38	G 1/4	9		120	AOHX 241/600	HM 31/630	HMV 126 E
600	630	258	272	Tr 670×6	46	G 1/4	11		88,5	AOH 30/630	HM 30/670	HMV 134 E
	630	375	389	Tr 670×6	60	G 1/4	11		139	AOH 31/630	HM 31/670	HMV 134 E
	630	475	489	Tr 670×6	63	G 1/4	11		188	AOH 32/630 G	HM 31/670	HMV 134 E
	630	330	356	Tr 670×6	40	G 1/4	9		101	AOH 240/630 G	HM 31/670	HMV 134 E
	630	440	466	Tr 670×6	40	G 1/4	9		139	AOH 241/630 G	HM 31/670	HMV 134 E
630	670	280	294	Tr 710×7	50	G 1/4	12		125	AOH 30/670	HM 30/710	HMV 142 E
	670	395	409	Tr 710×7	59	G 1/4	12		189	AOHX 31/670	HM 31/710	HMV 142 E
	670	500	514	Tr 710×7	62	G 1/4	12		252	AOH 32/670 G	HM 31/710	HMV 142 E
	670	348	374	Tr 710×7	40	G 1/4	12		140	AOH 240/670 G	HM 31/710	HMV 142 E
	670	452	478	Tr 710×7	40	G 1/4	12		180	AOH 241/670	HM 31/710	HMV 142 E
670	710	286	302	Tr 750×7	50	G 1/4	15		138	AOHX 30/710	HM 30/750	HMV 150 E
	710	405	421	Tr 750×7	60	G 1/4	15		207	AOHX 31/710	HM 31/750	HMV 150 E
	710	515	531	Tr 750×7	65	G 1/4	15		278	AOH 32/710 G	HM 31/750	HMV 150 E
	710	360	386	Tr 750×7	45	G 1/4	12		155	AOH 240/710 G	HM 31/750	HMV 150 E
	710	483	509	Tr 750×7	45	G 1/4	12		205	AOH 241/710	HM 31/750	HMV 150 E
710	750	300	316	Tr 800×7	50	G 1/4	15		145	AOH 30/750	HM 30/800	HMV 160 E
	750	425	441	Tr 800×7	60	G 1/4	15		238	AOH 31/750	HM 31/800	HMV 160 E
	750	540	556	Tr 800×7	65	G 1/4	15		320	AOH 32/750	HM 31/800	HMV 160 E
	750	380	408	Tr 800×7	45	G 1/4	12		178	AOH 240/750 G	HM 31/800	HMV 160 E
	750	520	548	Tr 800×7	45	G 1/4	12		240	AOH 241/750 G	HM 31/800	HMV 160 E

¹⁾ Szerokość przed wciśnięciem tulei w otwór tożsaka

Wymiary									Masa	Oznaczenie Tuleja wciiskana	Odpowiednia nakrętka do demontażu	nakrętka hydrauliczna
d ₁	d	B ₁	B ₂ ¹⁾	G	G ₁	G ₂	A					
mm									kg	–		
750	800	308	326	Tr 850×7	50	G 1/4	15	204	AOH 30/800	HM 30/850	HMV 170 E	
	800	438	456	Tr 850×7	63	G 1/4	15	305	AOH 31/800	HM 31/850	HMV 170 E	
	800	550	568	Tr 850×7	67	G 1/4	15	401	AOH 32/800	HM 31/850	HMV 170 E	
	800	395	423	Tr 850×7	50	G 1/4	15	237	AOH 240/800 G	HM 31/850	HMV 170 E	
	800	525	553	Tr 850×7	50	G 1/4	15	318	AOH 241/800 G	HM 31/850	HMV 170 E	
	800	850	325	343	Tr 900×7	53	G 1/4	15	230	AOH 30/850	HM 30/900	HMV 180 E
850		462	480	Tr 900×7	62	G 1/4	15	345	AOH 31/850	HM 31/900	HMV 180 E	
850		585	603	Tr 900×7	70	G 1/4	15	461	AOH 32/850	HM 31/900	HMV 180 E	
850		415	445	Tr 900×7	50	G 1/4	15	265	AOH 240/850 G	HM 31/900	HMV 180 E	
850		560	600	Tr 900×7	60	G 1/4	15	368	AOH 241/850	HM 31/900	HMV 180 E	
850		900	335	355	Tr 950×8	55	G 1/4	15	250	AOH 30/900	HM 30/950	HMV 190 E
	900	475	495	Tr 950×8	63	G 1/4	15	379	AOH 31/900	HM 31/950	HMV 190 E	
	900	585	605	Tr 950×8	70	G 1/4	15	489	AOH 32/900	HM 31/950	HMV 190 E	
	900	430	475	Tr 950×8	55	G 1/4	15	296	AOH 240/900	HM 31/950	HMV 190 E	
	900	575	620	Tr 950×8	60	G 1/4	15	402	AOH 241/900	HM 31/950	HMV 190 E	
	900	950	355	375	Tr 1000×8	55	G 1/4	15	285	AOH 30/950	HM 30/1000	HMV 200 E
950		500	520	Tr 1000×8	62	G 1/4	15	426	AOH 31/950	HM 31/1000	HMV 200 E	
950		600	620	Tr 1000×8	70	G 1/4	15	533	AOH 32/950	HM 31/1000	HMV 200 E	
950		467	512	Tr 1000×8	55	G 1/4	15	340	AOH 240/950	HM 31/1000	HMV 200 E	
950		605	650	Tr 1000×8	60	G 1/4	15	449	AOH 241/950	HM 31/1000	HMV 200 E	
950		1 000	365	387	Tr 1060×8	57	G 1/4	15	318	AOH 30/1000	HM 30/1060	HMV 212 E
	1 000	525	547	Tr 1060×8	63	G 1/4	15	485	AOH 31/1000	HM 31/1060	HMV 212 E	
	1 000	630	652	Tr 1060×8	70	G 1/4	15	608	AOH 32/1000	HM 31/1060	HMV 212 E	
	1 000	469	519	Tr 1060×8	57	G 1/4	15	369	AOH 240/1000	HM 31/1060	HMV 212 E	
	1 000	645	695	Tr 1060×8	65	G 1/4	15	519	AOH 241/1000	HM 31/1060	HMV 212 E	
	1 000	1 060	385	407	Tr 1120×8	60	G 1/4	15	406	AOH 30/1060	HM 30/1120	HMV 224 E
1 060		540	562	Tr 1120×8	65	G 1/4	15	599	AOH 31/1060	HM 30/1120	HMV 224 E	
1 060		498	548	Tr 1120×8	60	G 1/4	15	479	AOH 240/1060	HM 30/1120	HMV 224 E	
1 060		665	715	Tr 1120×8	65	G 1/4	15	652	AOH 241/1060	HM 30/1120	HMV 224 E	

¹⁾ Szerokość przed wciśnięciem tulei w otwór tożyska

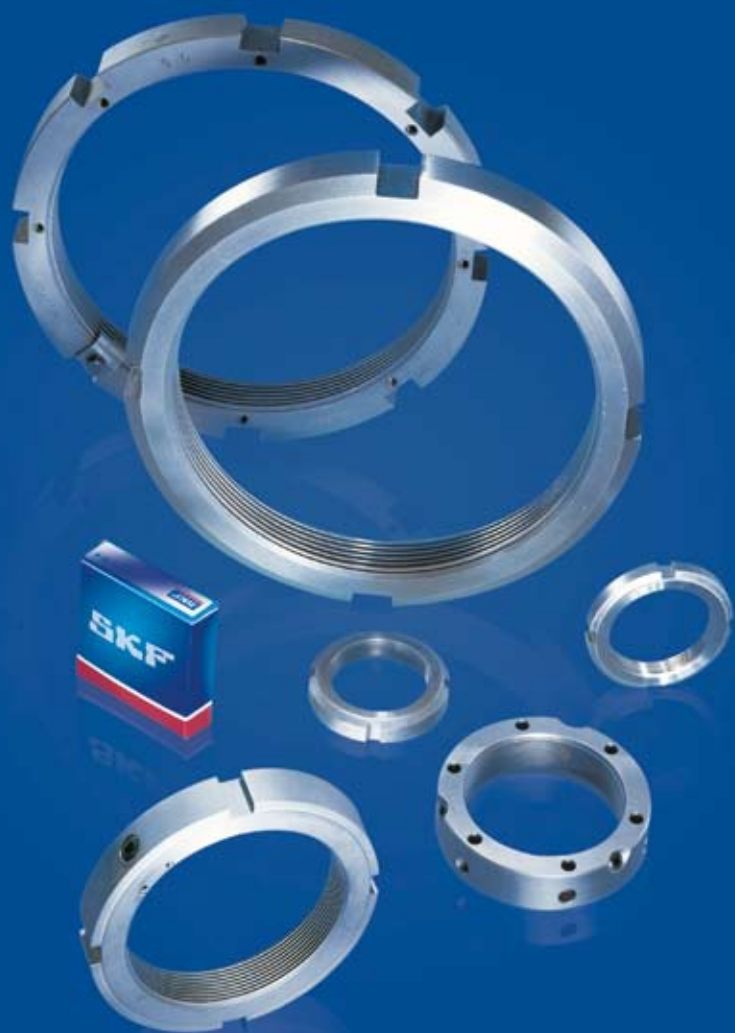

Nakrętki łożyskowe

Nakrętki łożyskowe z podkładką lub blaszką zabezpieczającą.....	1010
Nakrętki łożyskowe z wbudowanym mechanizmem zabezpieczającym	1020
Nakrętki łożyskowe z wkrętem zabezpieczającym.....	1022
Precyzyjne nakrętki łożyskowe z kołkami zabezpieczającymi	1024
Tablice wyrobów.....	1012
Nakrętki łożyskowe KM(L) z podkładką zabezpieczającą.....	1012
Nakrętki łożyskowe HM(E) z blaszką zabezpieczającą.....	1014
Podkładki zabezpieczające MB(L).....	1016
Blaszki zabezpieczające MS	1018
Nakrętki łożyskowe KMK z wbudowanym mechanizmem zabezpieczającym	1021
Nakrętki łożyskowe KMFE z wkrętem zabezpieczającym	1023
Precyzyjne nakrętki łożyskowe KMT z kołkami zabezpieczającymi.....	1026
Precyzyjne nakrętki łożyskowe KMTA z kołkami zabezpieczającymi.....	1028

Nakrętki łożyskowe

SKF dostarcza nakrętki łożyskowe w szerokim zakresie wymiarów. W zależności od zastosowania bywają one nazywane nakrętkami mocującymi lub nakrętkami do demontażu. Nakrętki łożyskowe służą do mocowania łożysk i innych elementów maszynowych na wale oraz do montażu łożysk na czopach stożkowych, a także do demontażu łożysk z tulei wciskanych. Istnieje pięć różnych sposobów zabezpieczania nakrętek łożyskowych SKF przed poluzowaniem, które zostały opisane poniżej.

Podkładka zabezpieczająca

Podkładki zabezpieczające są prostymi, stabilnymi i niezawodnymi elementami mocującymi. Podkładka wchodzi w rowek na wale, a po zagłębieniu ząbka na wysokości jednego z wycięć na obwodzie nakrętki zabezpiecza ją przed obrotem. Zębate podkładki zabezpieczające są stosowane z nakrętkami typu KM i KML (→ rys. 1).

Błaszka zabezpieczająca

Błaszki zabezpieczające są mocowane do nakrętki za pomocą śruby. Błazka wchodzi w wycięcie na obwodzie nakrętki oraz w rowek na wale. Tego typu zabezpieczenia są stosowane w nakrętkach typu HM 30 i 31 (→ rys. 2).

Wkręt zabezpieczający

Niewielka część gwintu nakrętki jest dociskana do gwintu na wale poprzez wkręt dociskowy w celu zablokowania nakrętki. Nie ma potrzeby stosowania dodatkowej podkładki ani wykonywania rowka na wale. Nakrętki łożyskowe z wkrętem zabezpieczającym (→ rys. 3) mają oznaczenie KMFE.

Rys. 1

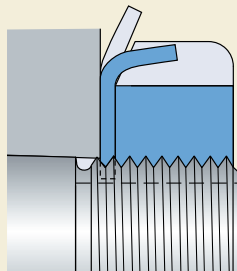

Rys. 2

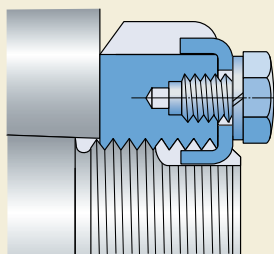

Rys. 3

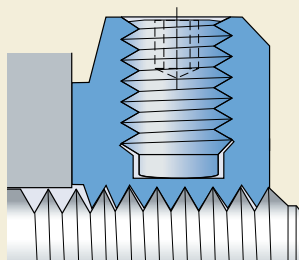

Mechanizm zabezpieczający

Stalowa wkładka, stanowiąca część gwintu nakrętki, może być dociśnięta do powierzchni gwintu na wale za pomocą wkrętu dociskowego w celu zablokowania nakrętki. Nie ma potrzeby stosowania dodatkowej podkładki ani wykonywania rowka na wale. Nakrętki łożyskowe z tego typu zabezpieczeniem (→ rys. 4) mają oznaczenie KMK.

Kołki zabezpieczające

Na obwodzie nakrętki znajdują się trzy symetrycznie rozmieszczone kołki zabezpieczające. Kołki są ustawione pod takim samym kątem, jak zbocza gwintu i mogą być dociśnięte do gwintu na wale za pomocą wkrętów dociskowych. Kołki nie tylko blokują nakrętkę, ale także ustawiają ją dokładnie prostopadle do osi wału. Nie ma potrzeby wykonywania rowka na wale. Kołki zabezpieczające są stosowane w precyzyjnych nakrętkach łożyskowych typu KMT i KMTA (→ rys. 5).

Rys. 4

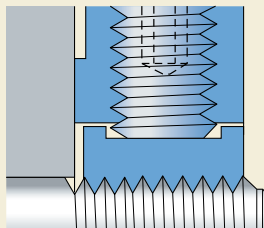

Rys. 5

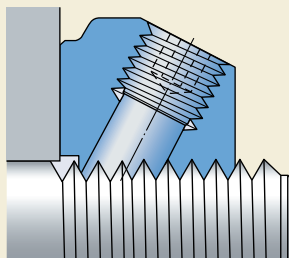

Nakrętki łożyskowe z podkładką lub blaszką zabezpieczającą

Rys. 6

Nakrętki łożyskowe SKF z podkładką lub blaszką zabezpieczającą mają odpowiednio cztery lub osiem wycięć symetrycznie rozmieszczonych na obwodzie (→ rys. 6), które umożliwiają przyłożenie klucza hakowego lub udarowego. Oznaczenia odpowiednich kluczy są podane w tablicach wyrobów.

Nakrętka i jej zabezpieczenie muszą być zamawiane oddzielnie. Oznaczenia odpowiednich podkładek lub blaszek zabezpieczających do poszczególnych nakrętek są podane w tablicach wyrobów.

Oprócz nakrętek metrycznych przedstawionych w niniejszym katalogu dostępne są też nakrętki z gwintem o wymiarach calowych typu American National Form NS w klasie 3 lub gwintem do zastosowań ogólnych typu ACME w klasie 3G. Szczegółowe informacje można znaleźć w katalogu SKF „Akcesoria łożyskowe” lub w „Katalogu Interaktywnym SKF” dostępnym na stronie internetowej www.skf.com.

Nakrętki łożyskowe typu KM(L) z podkładką zabezpieczającą

Nakrętki łożyskowe typu KM i KML są dostępne z gwintem metrycznym ISO o średnicy do 200 mm włącznie, a do ich zablokowania służą podkładki zębate typu MB(L) (→ rys. 7) lub ich mocniejszy wariant wykonania MB .. A.

Nakrętki łożyskowe typu HM(E) z blaszką zabezpieczającą

Większe nakrętki typu HM(E) 30 i HM 31 z gwintem trapezowym metrycznym są blokowane za pomocą blaszki zabezpieczającej typu MS, dostarczanej w komplecie ze śrubą z łbem sześciokątnym zgodną z EN ISO 4017:2000 oraz podkładką sprężystą zgodną z DIN 128 (→ rys. 8).

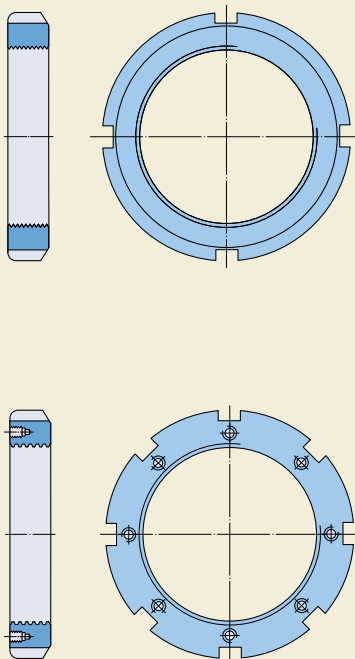

Rys. 7

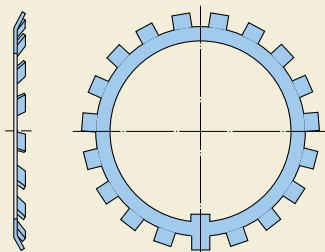

Wymiary

Wymiary i gwint nakrętek są zgodne z normą ISO 2982-2:2001. Wymiary podkładek i blaszek zabezpieczających także spełniają wymagania określone w tej normie.

Tolerancje wykonania

Gwinty metryczne ISO występujące w nakrętkach typu KM i KML są wykonywane w polu tolerancji 5H według ISO 965-3:1998, a gwinty trapezowe metryczne występujące w nakrętkach typu HM w polu tolerancji 7H według ISO 2903:1993.

Maksymalna wartość bicia osiowego powierzchni czołowej nakrętki względem gwintu wynosi od 0,04 do 0,06 mm w zależności od wielkości nakrętki łożyskowej.

Rys. 8

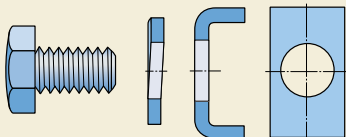

Materiały

Nakrętki łożyskowe SKF aż do wielkości HM 3160 i HM 3064 włącznie są wykonane z żeliwa sferoidalnego grafityzowanego, przy czym niektóre nakrętki są produkowane metodą spiekania. Większe nakrętki łożyskowe są wykonywane ze stali. Nakrętki łożyskowe SKF są zabezpieczone środkiem antykorozyjnym, który nie zawiera rozpuszczalników. Podkładki i blaszki zabezpieczające są natomiast wykonane z głębokotłocznej blachy stalowej.

Gwinty współpracujące na wale

W przypadku mniejszych nakrętek SKF zaleca wykonanie gwintu współpracującego na wale w polu tolerancji 6g według ISO 965-3:1998, a w przypadku większych nakrętek z gwintem trapezowym – w polu tolerancji 7e według ISO 2903:1993.

**Nakrętki łożyskowe KM(L) z podkładką zabezpieczającą
M 10×0,75 – M 200×3**

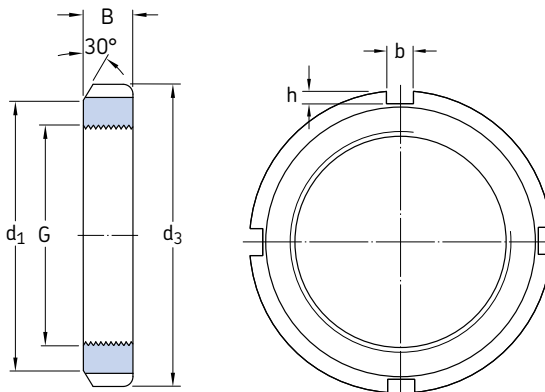

Wymiary		Obciążalność osiowa statyczna	Masa	Oznaczenie						
G	d ₁			d ₃	B	b	h	Nakrętka łożyskowa	Odpowiednia podkładka zabezpiecz.	klucz
mm		kN	kg	-						
M 10×0,75	13,5	18	4	3	2	9,8	0,004	KM 0	MB 0	–
M 12×1	17	22	4	3	2	11,8	0,006	KM 1	MB 1	HN 1
M 15×1	21	25	5	4	2	14,6	0,009	KM 2	MB 2	HN 2
M 17×1	24	28	5	4	2	19,6	0,012	KM 3	MB 3	HN 3
M 20×1	26	32	6	4	2	24	0,025	KM 4	MB 4	HN 4
M 25×1,5	32	38	7	5	2	31,5	0,028	KM 5	MB 5	HN 5
M 30×1,5	38	45	7	5	2	36,5	0,039	KM 6	MB 6	HN 6
M 35×1,5	44	52	8	5	2	50	0,059	KM 7	MB 7	HN 7
M 40×1,5	50	58	9	6	2,5	62	0,078	KM 8	MB 8	HN 8
M 45×1,5	56	65	10	6	2,5	78	0,11	KM 9	MB 9	HN 9
M 50×1,5	61	70	11	6	2,5	91,5	0,14	KM 10	MB 10	HN 10
M 55×2	67	75	11	7	3	91,5	0,15	KM 11	MB 11	HN 11
M 60×2	73	80	11	7	3	95	0,16	KM 12	MB 12	HN 12
M 65×2	79	85	12	7	3	108	0,19	KM 13	MB 13	HN 13
M 70×2	85	92	12	8	3,5	118	0,23	KM 14	MB 14	HN 14
M 75×2	90	98	13	8	3,5	134	0,27	KM 15	MB 15	HN 15
M 80×2	95	105	15	8	3,5	173	0,36	KM 16	MB 16	HN 16
M 85×2	102	110	16	8	3,5	190	0,41	KM 17	MB 17	HN 17
M 90×2	108	120	16	10	4	216	0,51	KM 18	MB 18	HN 18
M 95×2	113	125	17	10	4	236	0,55	KM 19	MB 19	HN 19
M 100×2	120	130	18	10	4	255	0,64	KM 20	MB 20	HN 20

Wymiary						Obciążalność statyczna	Masa	Oznaczenie Nakrętka łożyskowa	Odpowiednia podkładka zabezpiecz.	klucz
G	d ₁	d ₃	B	b	h					
mm						kN	kg	-		
M 105×2	126	140	18	12	5	290	0,79	KM 21	MB 21	HN 21
M 110×2	133	145	19	12	5	310	0,87	KM 22	MB 22	HN 22
M 115×2	137	150	19	12	5	315	0,91	KM 23	MB 23	TMFN 23-30
M 120×2	135 138	145 155	20 20	12 12	5 5	265 340	0,69 0,97	KML 24 KM 24	MBL 24 MB 24	TMFN 23-30 TMFN 23-30
M 125×2	148	160	21	12	5	360	1,09	KM 25	MB 25	TMFN 23-30
M 130×2	145 149	155 165	21 21	12 12	5 5	285 365	0,80 1,09	KML 26 KM 26	MBL 26 MB 26	TMFN 23-30 TMFN 23-30
M 135×2	160	175	22	14	6	430	1,39	KM 27	MB 27	TMFN 23-30
M 140×2	155 160	165 180	22 22	12 14	5 6	305 430	0,92 1,40	KML 28 KM 28	MBL 28 MB 28	TMFN 23-30 TMFN 23-30
M 145×2	171	190	24	14	6	520	1,80	KM 29	MB 29	TMFN 23-30
M 150×2	170 171	180 195	24 24	14 14	5 6	390 530	1,25 1,88	KML 30 KM 30	MBL 30 MB 30	TMFN 23-30 TMFN 23-30
M 155×3	182	200	25	16	7	540	2,09	KM 31	MB 31	TMFN 30-40
M 160×3	180 182	190 210	25 25	14 16	5 7	405 585	1,39 2,29	KML 32 KM 32	MBL 32 MB 32	TMFN 23-30 TMFN 30-40
M 165×3	193	210	26	16	7	570	2,31	KM 33	MB 33	TMFN 30-40
M 170×3	190 193	200 220	26 26	16 16	5 7	430 620	1,56 2,34	KML 34 KM 34	MBL 34 MB 34	TMFN 30-40 TMFN 30-40
M 180×3	200 203	210 230	27 27	16 18	5 8	450 670	1,78 2,78	KML 36 KM 36	MBL 36 MB 36	TMFN 30-40 TMFN 30-40
M 190×3	210 214	220 240	28 28	16 18	5 8	475 695	1,84 3,05	KML 38 KM 38	MBL 38 MB 38	TMFN 30-40 TMFN 30-40
M 200×3	222 226	240 250	29 29	18 18	8 8	625 735	2,61 3,37	KML 40 KM 40	MBL 40 MB 40	TMFN 30-40 TMFN 30-40

Nakrętki łożyskowe HM(E) z blaszką zabezpieczającą Tr 220×4 – Tr 950×8

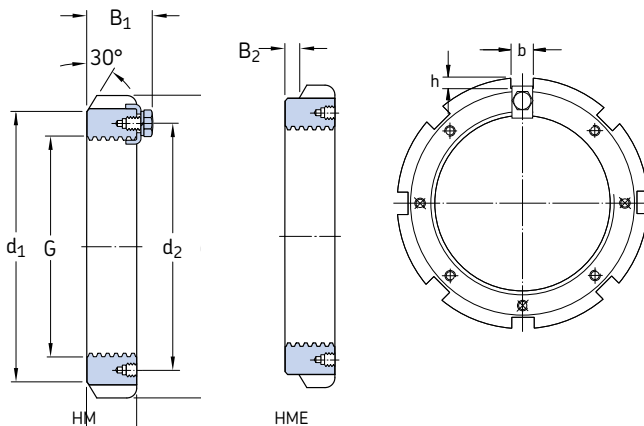

Wymiary		Masa		Oznaczenie		Odpowiednia blaszka zabezpiecz.		klucz				
G	d ₁	d ₂	d ₃	B	B ₁	B ₂	b	h				
mm									kg	–		
Tr 220×4	242	229	260	30	41	–	20	9	2,75	HM 3044	MS 3044	TMFN 40-52
Tr 240×4	270	253	290	34	46	–	20	10	4,50	HM 3048	MS 3052-48	TMFN 40-52
	270	253	290	34	46	5	20	10	4,50	HME 3048	MS 3052-48	TMFN 40-52
Tr 260×4	290	273	310	34	46	–	20	10	4,80	HM 3052	MS 3052-48	TMFN 40-52
Tr 280×4	310	293	330	38	50	–	24	10	5,75	HM 3056	MS 3056	TMFN 52-64
Tr 300×4	336	316	360	42	54	–	24	12	8,35	HM 3060	MS 3060	TMFN 52-64
	340	326	380	40	53	–	24	12	11,5	HM 3160	MS 3160	TMFN 52-64
Tr 320×5	356	336	380	42	55	–	24	12	9,00	HM 3064	MS 3068-64	TMFN 52-64
	360	346	400	42	56	–	24	12	13,0	HM 3164	MS 3164	TMFN 52-64
Tr 340×5	376	356	400	45	58	–	24	12	11,0	HM 3068	MS 3068-64	TMFN 52-64
	400	373	440	55	72	–	28	15	24,0	HM 3168	MS 3172-68	TMFN 64-80
Tr 360×5	394	375	420	45	58	–	28	13	11,5	HM 3072	MS 3072	TMFN 64-80
	420	393	460	58	75	–	28	15	26,5	HM 3172	MS 3172-68	TMFN 64-80
Tr 380×5	422	399	450	48	62	–	28	14	15,0	HM 3076	MS 3080-76	TMFN 64-80
	440	415	490	60	77	–	32	18	32,0	HM 3176	MS 3176	TMFN 64-80
Tr 400×5	442	419	470	52	66	–	28	14	17,0	HM 3080	MS 3080-76	TMFN 64-80
	460	440	520	62	82	–	32	18	38,0	HM 3180	MS 3184-80	TMFN 64-80
Tr 420×5	462	439	490	52	66	–	32	14	18,5	HM 3084	MS 3084	TMFN 64-80
	462	439	490	52	66	5	32	14	18,5	HME 3084	MS 3084	TMFN 64-80
	490	460	540	70	90	–	32	18	45,0	HM 3184	MS 3184-80	TMFN 80-500
Tr 440×5	490	463	520	60	77	–	32	15	26,0	HM 3088	MS 3092-88	TMFN 64-80
	510	478	560	70	90	–	36	20	46,5	HM 3188	MS 3192-88	TMFN 80-500
Tr 460×5	510	483	540	60	77	–	32	15	27,0	HM 3092	MS 3092-88	TMFN 80-500
	540	498	580	75	95	–	36	20	50,5	HM 3192	MS 3192-88	TMFN 80-500
Tr 480×5	530	503	560	60	77	–	36	15	28,0	HM 3096	MS 30/500-96	TMFN 80-500
	560	528	620	75	95	–	36	20	62,0	HM 3196	MS 3196	TMFN 80-500

W sprawie nakrętek łożyskowych typu HME nie wymienionych w tabeli prosimy o kontakt z SKF

Wymiary									Masa	Oznaczenie	Odpowiednia blaszka zabezpiecz.	klucz
G	d ₁	d ₂	d ₃	B	B ₁	B ₂	b	h		Nakrętka bez blaszki zabezpiecz.		
mm									kg	–		
Tr 500×5	550	523	580	68	85	–	36	15	33,5	HM 30/500	MS 30/500-96	TMFN 80-500
	550	523	580	68	85	8	36	15	33,5	HME 30/500	MS 30/500-96	TMFN 80-500
	580	540	630	80	100	–	40	23	63,5	HM 31/500	MS 31/500	TMFN 80-500
Tr 530×6	590	558	630	68	90	–	40	20	42,5	HM 30/530	MS 30/600-530	TMFN 500-600
	610	575	670	80	105	–	40	23	71,5	HM 31/530	MS 31/530	TMFN 500-600
Tr 560×6	610	583	650	75	97	–	40	20	44,5	HM 30/560	MS 30/560	TMFN 500-600
	610	583	650	75	97	12	40	20	44,5	HME 30/560	MS 30/560	TMFN 500-600
	650	608	710	85	110	–	45	25	86,5	HM 31/560	MS 31/600-560	TMFN 500-600
Tr 600×6	660	628	700	75	97	–	40	20	52,5	HM 30/600	MS 30/600-530	TMFN 500-600
	660	628	700	75	97	12	40	20	52,5	HME 30/600	MS 30/600-530	TMFN 500-600
	690	648	750	85	110	–	45	25	91,5	HM 31/600	MS 31/600-560	TMFN 500-600
Tr 630×6	690	658	730	75	97	–	45	20	55,0	HM 30/630	MS 30/630	TMFN 500-600
	730	685	800	95	120	–	50	28	125	HM 31/630	MS 31/630	TMFN 600-750
Tr 670×6	740	703	780	80	102	–	45	20	68,5	HM 30/670	MS 30/670	TMFN 600-750
	775	730	850	106	131	–	50	28	155	HM 31/670	MS 31/670	TMFN 600-750
Tr 710×7	780	742	830	90	112	–	50	25	91,5	HM 30/710	MS 30/710	TMFN 600-750
	780	742	830	90	112	12	50	25	91,5	HME 30/710	MS 30/710	TMFN 600-750
	825	772	900	106	133	–	55	30	162	HM 31/710	MS 31/710	TMFN 600-750
Tr 750×7	820	782	870	90	112	–	55	25	94,0	HM 30/750	MS 30/800-750	TMFN 600-750
	820	782	870	90	112	12	55	25	94,0	HME 30/750	MS 30/800-750	TMFN 600-750
	875	813	950	112	139	–	60	34	190	HM 31/750	MS 31/800-750	TMFN 600-750
Tr 800×7	870	832	920	90	112	–	55	25	99,5	HM 30/800	MS 30/800-750	TMFN 600-750
	925	863	1000	112	139	–	60	34	202	HM 31/800	MS 31/800-750	–
Tr 850×7	925	887	980	90	115	–	60	25	115	HM 30/850	MS 30/900-850	–
	925	887	980	90	115	12	60	25	110	HME 30/850	MS 30/900-850	–
	975	914	1 060	118	145	–	70	38	234	HM 31/850	MS 31/850	–
Tr 900×7	975	937	1 030	100	125	–	60	25	131	HM 30/900	MS 30/900-850	–
	1 030	969	1 120	125	154	–	70	38	280	HM 31/900	MS 31/900	–
Tr 950×8	1 025	985	1 080	100	125	–	60	25	139	HM 30/950	MS 30/950	–

W sprawie nakrętek łóżyskowych typu HME nie wymienionych w tablicy prosimy o kontakt z SKF

Podkładki zabezpieczające MB(L)
d 10 – 200 mm

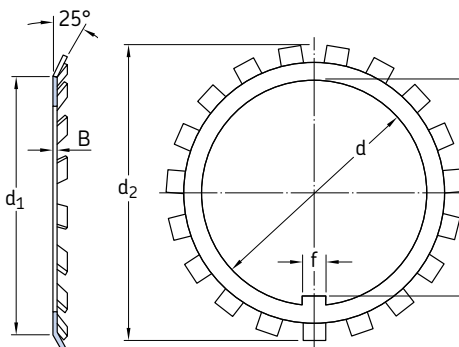

Wymiary						Masa	Ozna- czenie
d	d ₁	d ₂	B	f	M		
mm						kg	-
10	13,5	21	1	3	8,5	0,001	MB 0
12	17	25	1	3	10,5	0,002	MB 1
	17	25	1,2	3	10,5	0,002	MB 1 A
15	21	28	1	4	13,5	0,003	MB 2
	21	28	1,2	4	13,5	0,003	MB 2 A
17	24	32	1	4	15,5	0,003	MB 3
	24	32	1,2	4	15,5	0,003	MB 3 A
20	26	36	1	4	18,5	0,004	MB 4
	26	36	1,2	4	18,5	0,005	MB 4 A
25	32	42	1,25	5	23	0,006	MB 5
	32	42	1,8	5	23	0,009	MB 5 A
30	38	49	1,25	5	27,5	0,008	MB 6
	38	49	1,8	5	27,5	0,011	MB 6 A
35	44	57	1,25	6	32,5	0,011	MB 7
	44	57	1,8	6	32,5	0,016	MB 7 A
40	50	62	1,25	6	37,5	0,013	MB 8
	50	62	1,8	6	37,5	0,018	MB 8 A
45	56	69	1,25	6	42,5	0,015	MB 9
	56	69	1,8	6	42,5	0,021	MB 9 A
50	61	74	1,25	6	47,5	0,016	MB 10
	61	74	2,3	6	47,5	0,023	MB 10 A
55	67	81	1,5	8	52,5	0,022	MB 11
	67	81	2,5	8	52,5	0,037	MB 11 A
60	73	86	1,5	8	57,5	0,024	MB 12
	73	86	2,5	8	57,5	0,040	MB 12 A
65	79	92	1,5	8	62,5	0,030	MB 13
	79	92	2,5	8	62,5	0,050	MB 13 A

Wymiary						Masa	Ozna- czenie
d	d ₁	d ₂	B	f	M		
mm						kg	-
70	85	98	1,5	8	66,5	0,032	MB 14
	85	98	2,5	8	66,5	0,053	MB 14 A
75	90	104	1,5	8	71,5	0,035	MB 15
	90	104	2,5	8	71,5	0,058	MB 15 A
80	95	112	1,75	10	76,5	0,046	MB 16
	95	112	2,5	10	76,5	0,066	MB 16 A
85	102	119	1,75	10	81,5	0,053	MB 17
	102	119	2,5	10	81,5	0,076	MB 17 A
90	108	126	1,75	10	86,5	0,061	MB 18
	108	126	2,5	10	86,5	0,087	MB 18 A
95	113	133	1,75	10	91,5	0,066	MB 19
	113	133	2,5	10	91,5	0,094	MB 19 A
100	120	142	1,75	12	96,5	0,077	MB 20
	120	142	2,5	12	96,5	0,11	MB 20 A
105	126	145	1,75	12	100,5	0,083	MB 21
110	133	154	1,75	12	105,5	0,091	MB 22
115	137	159	2	12	110,5	0,11	MB 23
120	135	152	2	14	115	0,07	MBL 24
	138	164	2	14	115	0,11	MB 24
125	148	170	2	14	120	0,12	MB 25
130	145	161	2	14	125	0,08	MBL 26
	149	175	2	14	125	0,12	MB 26
135	160	185	2	14	130	0,14	MB 27
140	155	172	2	16	135	0,09	MBL 28
	160	192	2	16	135	0,14	MB 28

Wymiary						Masa	Ozna- czenie
d	d ₁	d ₂	B	f	M		
mm						kg	–
145	172	202	2	16	140	0,17	MB 29
150	170	189	2	16	145	0,10	MBL 30
	171	205	2	16	145	0,18	MB 30
155	182	212	2,5	16	147,5	0,20	MB 31
160	180	199	2,5	18	154	0,14	MBL 32
	182	217	2,5	18	154	0,22	MB 32
165	193	222	2,5	18	157,5	0,24	MB 33
170	190	211	2,5	18	164	0,15	MBL 34
	193	232	2,5	18	164	0,24	MB 34
180	200	222	2,5	20	174	0,16	MBL 36
	203	242	2,5	20	174	0,26	MB 36
190	210	232	2,5	20	184	0,17	MBL 38
	214	252	2,5	20	184	0,26	MB 38
200	222	245	2,5	20	194	0,22	MBL 40
	226	262	2,5	20	194	0,28	MB 40

Blaszki zabezpieczające MS B 20 – 70 mm

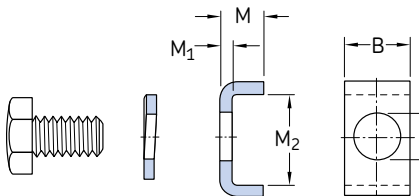

Wymiary					Masa	Oznaczenie	Śruba z tłem sześciok.	Podkładka sprężysta wg DIN 128
B	M	M ₁	M ₂	M ₃		Blaszka zabezpieczająca		
mm					kg	–		
20	12	4	13,5	7	0,022	MS 3044	M 6×12	A 6
	12	4	17,5	9	0,024	MS 3052-48	M 8×16	A 8
24	12	4	17,5	9	0,030	MS 3056	M 8×16	A 8
	12	4	20,5	9	0,033	MS 3060	M 8×16	A 8
	15	5	21	9	0,046	MS 3068-64	M 8×16	A 8
28	15	5	20	9	0,051	MS 3072	M 8×16	A 8
	15	5	24	12	0,055	MS 3080-76	M 10×20	A 10
32	15	5	24	12	0,063	MS 3084	M 10×20	A 10
	15	5	28	14	0,067	MS 3092-88	M 12×25	A 12
36	15	5	28	14	0,076	MS 30/500-96	M 12×25	A 12
40	21	7	29	18	0,15	MS 30/560	M 16×30	A 16
	21	7	34	18	0,14	MS 30/600-530	M 16×30	A 16
45	21	7	34	18	0,17	MS 30/630	M 16×30	A 16
	21	7	39	18	0,19	MS 30/670	M 16×30	A 16
50	21	7	39	18	0,21	MS 30/710	M 16×30	A 16
55	21	7	39	18	0,23	MS 30/800-750	M 16×30	A 16
60	21	7	44	22	0,26	MS 30/900-850	M 20×40	A 20
	21	7	46	22	0,26	MS 30/950	M 20×40	A 20
	21	7	51	22	0,28	MS 30/1000	M 20×40	A 20
24	12	4	30,5	12	0,040	MS 3160	M 10×20	A 10
	15	5	31	12	0,055	MS 3164	M 10×20	A 10
28	15	5	38	14	0,069	MS 3172-68	M 12×25	A 12
32	15	5	40	14	0,083	MS 3176	M 12×25	A 12
	15	5	45	18	0,089	MS 3184-80	M 16×30	A 16
36	15	5	43	18	0,097	MS 3192-88	M 16×30	A 16
	15	5	53	18	0,11	MS 3196	M 16×30	A 16
40	15	5	45	18	0,11	MS 31/500	M 16×30	A 16
	21	7	51	22	0,19	MS 31/530	M 20×40	A 20

Wymiary					Masa	Oznaczenie	Śruba z łbem sześciok.	Podkładka sprężysta wg DIN 128
B	M	M ₁	M ₂	M ₃		Blaszka zabezpieczająca		
mm					kg	–		
45	21	7	54	22	0,22	MS 31/600-560	M 20×40	A 20
50	21	7	61	22	0,27	MS 31/630	M 20×40	A 20
	21	7	66	22	0,28	MS 31/670	M 20×40	A 20
55	21	7	69	26	0,32	MS 31/710	M 24×50	A 24
60	21	7	70	26	0,35	MS 31/800-750	M 24×50	A 24
70	21	7	71	26	0,41	MS 31/850	M 24×50	A 24
	21	7	76	26	0,41	MS 31/900	M 24×50	A 24
	21	7	78	26	0,42	MS 31/950	M 24×50	A 24
	21	7	88	26	0,50	MS 31/1000	M 24×50	A 24

Nakrętki łożyskowe z wbudowanym mechanizmem zabezpieczającym

Rys. 9

Nakrętki łożyskowe typu KMK (→ rys. 9) mają wbudowany mechanizm zabezpieczający w postaci płytki dociskowej z gwintowaną powierzchnią wewnętrzną, która jest dociskana do gwintu na wale za pomocą wkrętu dociskowego. W ten sposób nakrętka jest blokowana na wale.

Montaż i demontaż stają się bardzo proste, a ustalenie osiowe skuteczne i niezawodne. Nie trzeba stosować dodatkowej podkładki ani wykonywać rowka na wale. Nakrętki typu KMK mogą być stosowane wielokrotnie.

Nakrętki typu KMK mają na obwodzie rowki pod klucz hakowy. Do dokręcenia wkrętu dociskowego niezbędny jest klucz do wkrętów z sześciokątnym gniazdem. Oznaczenia odpowiednich kluczy hakowych oraz zalecane wartości momentu dokręcenia wkrętu dociskowego są podane w tablicy wyrobów.

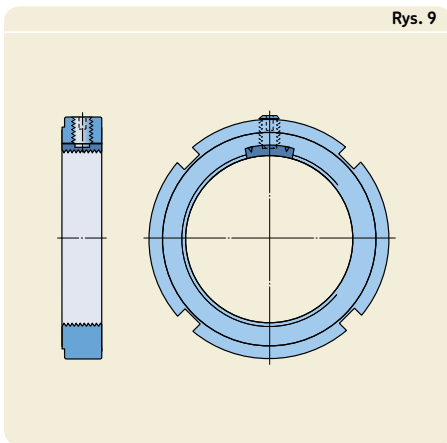

Wymiary

Wymiary i gwint nakrętek typu KMFE są zgodne z ISO 2982-2:2001, z wyjątkiem szerokości. Wkręt dociskowy jest zgodny z ISO 4026:1993, a materiał odpowiada klasie 45H.

Tolerancje wykonania

Gwint metryczny ISO jest wykonany w polu tolerancji 5H według ISO 965-3:1998.

Materiał

Nakrętki łożyskowe SKF typu KMFE są wykonane ze stali, fosforanowane i zabezpieczone środkiem antykorozyjnym, który nie zawiera rozpuszczalników.

Gwinty współpracujące na wale

SKF zaleca wykonanie gwintu współpracującego na wale w polu tolerancji 6g zgodnie z ISO 965-3:1998.

Nakrętki łożyskowe KMK z wbudowanym mechanizmem zabezpieczającym M 10×0,75 – M 100×2

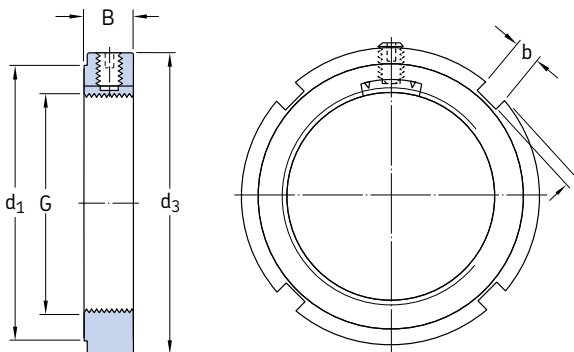

Wymiary						Obciążalność statyczna	Moment odkręcenia	Masa	Oznaczenie Nakrętka łożyskowa	Odpowiedni klucz	Wkręt dociskowy	
G	d ₁	d ₃	B	b	h						Wymiar gwintu	Zalecany moment dokręć.
mm						kN	Nm	kg	–	–	Nm	
M 10×0,75	16	20	9	3	2	9,8	6	0,016	KMK 0	–	M 5	4
M 12×1	18	22	9	3	2	11,8	9	0,018	KMK 1	HN 1	M 5	4
M 15×1	21	25	9	4	2	14,6	12	0,021	KMK 2	HN 2	M 5	4
M 17×1	24	28	9	4	2	19,6	13	0,027	KMK 3	HN 3	M 5	4
M 20×1	28	32	9	4	2	24	16	0,030	KMK 4	HN 4	M 5	4
M 25×1,5	34	38	9	5	2	31,5	29	0,030	KMK 5	HN 5	M 5	4
M 30×1,5	41	45	9	5	2	36,5	35	0,060	KMK 6	HN 6	M 5	4
M 35×1,5	48	52	9	5	2	50	40	0,070	KMK 7	HN 7	M 5	4
M 40×1,5	53	58	11	6	2,5	62	67	0,11	KMK 8	HN 8	M 6	8
M 45×1,5	60	65	11	6	2,5	78	76	0,14	KMK 9	HN 9	M 6	8
M 50×1,5	65	70	13	6	2,5	91,5	84	0,18	KMK 10	HN 10	M 6	8
M 55×2	69	75	13	7	3	91,5	172	0,19	KMK 11	HN 11	M 8	18
M 60×2	74	80	13	7	3	95	188	0,20	KMK 12	HN 12	M 8	18
M 65×2	79	85	14	7	3	108	203	0,24	KMK 13	HN 13	M 8	18
M 70×2	85	92	14	8	3,5	118	219	0,28	KMK 14	HN 14	M 8	18
M 75×2	91	98	14	8	3,5	134	235	0,33	KMK 15	HN 15	M 8	18
M 80×2	98	105	18	8	3,5	173	378	0,45	KMK 16	HN 16	M 10	18
M 85×2	103	110	18	8	3,5	190	401	0,52	KMK 17	HN 17	M 10	35
M 90×2	112	120	18	10	4	216	425	0,65	KMK 18	HN 18	M 10	35
M 95×2	117	125	20	10	4	236	448	0,76	KMK 19	HN 19	M 10	35
M 100×2	122	130	20	10	4	255	472	0,80	KMK 20	HN 20	M 10	35

Nakrętki łożyskowe z wkrętem zabezpieczającym

Rys. 10

Nakrętki łożyskowe z wkrętem zabezpieczającym (→ rys. 10) mają oznaczenie KMFE. Wkręt blokujący dociska niewielką część gwintu nakrętki do gwintu na wale, zabezpieczając tym samym nakrętkę przed obrotem.

Montaż i demontaż są bardzo proste, a ustalenie osiowe skuteczne i niezawodne. Nie trzeba stosować dodatkowych podkładek ani wykonywać rowka na wale. Nakrętki typu KMFE mogą być stosowane wielokrotnie.

Nakrętki typu KMFE mają na obwodzie rowki umożliwiające dokręcenie nakrętki za pomocą klucza hakowego lub udarowego. Do dokręcenia wkrętu dociskowego niezbędny jest klucz do wkrętów z sześciokątnym gniazdem. Oznaczenia odpowiednich kluczy hakowych oraz zalecane wartości momentu dokręcenia wkrętu dociskowego są podane w tablicy wyrobów.

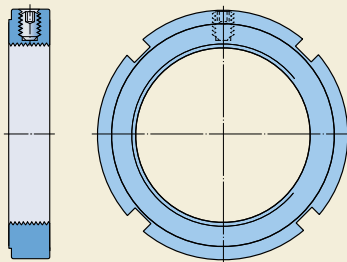

Wymiary

Wymiary i gwint nakrętek typu KMFE są zgodne z ISO 2982-2:1995, z wyjątkiem szerokości. Wkręt dociskowy jest zgodny z ISO 4026:1993, a materiał odpowiada klasie 45H.

Tolerancje wykonania

Gwint metryczny ISO jest wykonany w polu tolerancji 5H według ISO 965-3:1998.

Materiał

Nakrętki łożyskowe SKF typu KMFE są wykonane ze stali i zabezpieczone środkiem antykorozyjnym, który nie zawiera rozpuszczalników.

Gwinty współpracujące na wale

SKF zaleca wykonanie gwintu współpracującego na wale w polu tolerancji 6g zgodnie z ISO 965-3:1998.

Nakrętki łożyskowe KMFE z wkrętem zabezpieczającym M 20×1 – M 130×2

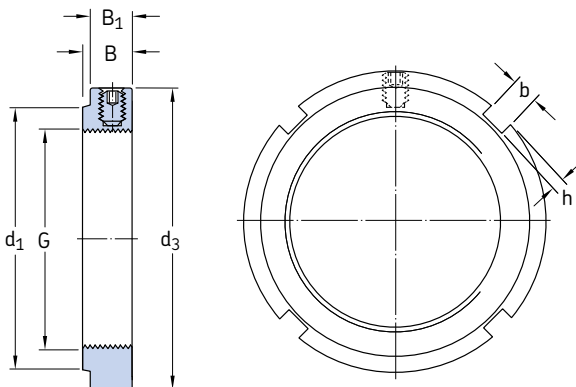

Wymiary		Obciążalność osiowa statyczna	Moment odkręcenia	Masa	Oznaczenie Nakrętka łożyskowa	Odpowiedni klucz	Wkręt dociskowy						
G	d ₁						d ₃	B	B ₁	b	h	Wymiar gwintu	Zalecany moment dokręć.
mm		kN	Nm	kg	–	–	–	Nm					
M 20×1	26	32	9,5	8,5	4	2	24	28	0,031	KMFE 4	HN 4	M 5	4
M 25×1,5	31	38	10,5	8,5	5	2	31,5	35	0,042	KMFE 5	HN 5	M 5	4
M 30×1,5	36	45	10,5	8,5	5	2	36,5	42	0,058	KMFE 6	HN 6	M 5	4
M 35×1,5	42,5	52	11,5	8,5	5	2	50	49	0,080	KMFE 7	HN 7	M 5	4
M 40×1,5	47	58	13	10	6	2,5	62	80	0,11	KMFE 8	HN 8	M 6	8
M 45×1,5	53	65	13	10	6	2,5	78	94	0,14	KMFE 9	HN 9	M 6	8
M 50×1,5	57,5	70	14	11	6	2,5	91,5	100	0,16	KMFE 10	HN 10	M 6	8
M 55×2	64	75	14	11	7	3	91,5	110	0,18	KMFE 11	HN 11	M 6	8
M 60×2	69	80	14	11	7	3	95	120	0,19	KMFE 12	HN 12	M 6	8
M 65×2	76	85	15	12	7	3	108	130	0,23	KMFE 13	HN 13	M 6	8
M 70×2	79	92	15	12	8	3,5	118	140	0,26	KMFE 14	HN 14	M 6	8
M 75×2	85	98	16	13	8	3,5	134	150	0,32	KMFE 15	HN 15	M 6	8
M 80×2	91,5	105	18	15	8	3,5	173	300	0,42	KMFE 16	HN 16	M 8	18
M 85×2	98	110	19	15	8	3,5	190	315	0,46	KMFE 17	HN 17	M 8	18
M 90×2	102	120	19	15	10	4	216	335	0,58	KMFE 18	HN 18	M 8	18
M 95×2	110	125	20	16	10	4	236	355	0,66	KMFE 19	HN 19	M 8	18
M 100×2	112	130	21	17	10	4	255	370	0,71	KMFE 20	HN 20	M 8	18
M 105×2	112	140	21	17	12	5	290	390	0,85	KMFE 21	HN 21	M 8	18
M 110×2	122	145	21,5	17,5	12	5	310	410	0,93	KMFE 22	HN 22	M 8	18
M 115×2	126	150	25	20	12	5	315	645	1,11	KMFE 23	TMFN 23-30	M 10	35
M 120×2	130	155	26	20	12	5	340	675	1,16	KMFE 24	TMFN 23-30	M 10	35
M 125×2	136	160	27	21	12	5	360	700	1,26	KMFE 25	TMFN 23-30	M 10	35
M 130×2	141	165	28	21	12	5	365	730	1,33	KMFE 26	TMFN 23-30	M 10	35

Precyzyjne nakrętki łożyskowe z kołkami zabezpieczającymi

Precyzyjne nakrętki łożyskowe SKF zostały opracowane z myślą o zastosowaniach związanych z łożyskami precyzyjnymi i pod tym kątem zostały dobrane ich wymiary.

Precyzyjne nakrętki łożyskowe mają trzy kołki zabezpieczające rozmieszczone symetrycznie na obwodzie. Kołki te są dociskane do wału poprzez wkręty dociskowe i zabezpieczają w ten sposób nakrętkę przed obrotem. Kołki zabezpieczające i wkręty dociskowe są ustawione pod takim samym kątem do wału jak zbrocza gwintu. Końcówki kołków są obrabiane razem z gwintem nakrętki, dzięki czemu są także nagwintowane. Ponieważ kołki zabezpieczające nie ulegają odkształceniom, nakrętki te zachowują swoją wysoką dokładność niezależnie od częstotliwości montażu i demontażu. Dodatkowe podkładki zabezpieczające lub rowki na wale nie są potrzebne.

Dostępne są dwa typy precyzyjnych nakrętek łożyskowych SKF:

- Nakrętki typu KMT (→ rys. 11) mają rowki na obwodzie, a mniejsze nakrętki do wielkości 15 włącznie są produkowane z dwoma przeciwnie ustawionymi płaskimi powierzchniami pod klucz. Są one przeznaczone do zastosowań, w których wymagana jest wysoka dokładność, łatwy montaż i niezawodne mocowanie.

- Nakrętki typu KMTA (→ rys. 12) mają nieco inny kształt niż nakrętki typu KMT, a w niektórych przypadkach także inny skok gwintu. Ich powierzchnia zewnętrzna jest walcowa i są przeznaczone przede wszystkim do zastosowań, w których ilość miejsca jest ograniczona. Dzięki walcowej powierzchni zewnętrznej mogą być częścią uszczelnienia typu szczelinowego. Otwory na obwodzie oraz na jednej z powierzchni czołowych ułatwiają montaż.

Precyzyjne nakrętki łożyskowe mają możliwość regulacji. Trzy symetrycznie rozmieszczone kołki zabezpieczające umożliwiają dokładne ustawienie nakrętki prostopadle do osi wału albo dokonanie korekty błędów ustawienia lub wykonania innych elementów mocowanych na wale.

Wymiary

Nakrętki typu KMT i KMTA mają gwint metryczny ISO zgodny z ISO 965-3:1998.

Tolerancje wykonania

Gwint metryczny ISO jest wykonany w polu tolerancji 5H według ISO 965-3:1998. Maksymalna wartość bicia gwintu względem dociskającej powierzchni czołowej wynosi 0,005 mm dla nakrętek do wielkości 26 włącznie.

Rys. 11

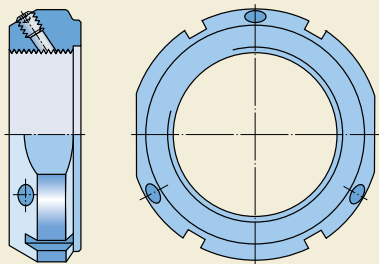

Rys. 12

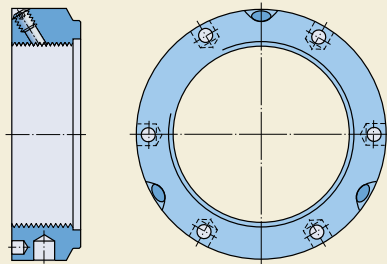

Materiał

Nakrętki łożyskowe SKF typu KMT i KMTA są: wykonane ze stali o podwyższonej wytrzymałości, fosforanowane i zabezpieczone środkiem antykorozyjnym, który nie zawiera rozpuszczalników.

Gwinty współpracujące na wale

SKF zaleca wykonanie gwintu współpracującego na wale w polu tolerancji 6g zgodnie z ISO 965-3:1998.

Montaż

Wszystkie nakrętki łożyskowe typu KMT do rozmiaru 15 włącznie mają rowki na obwodzie oraz dwie przeciwległe ustawione płaskie powierzchnie pod klucz. Można więc zastosować różnego rodzaju klucze, włącznie z kluczami hakowymi i udarowymi, w zależności od wielkości nakrętki. Oznaczenia odpowiednich kluczy są podane w tablicy wyrobów.

Nakrętki łożyskowe typu KMTA można dokręcać za pomocą specjalnych kluczy hakowych. Mają one wystający kołek, który można zahaczyć o otwór na obwodzie. Można też użyć specjalnego klucza czołowego z kołkami lub pręta wsuwanego w otwory na obwodzie. Oznaczenia odpowiednich kluczy zgodnych z DIN 1810:1979 są podane w tablicy wyrobów.

W celu zablokowania nakrętki typu KMT lub KMTA trzeba najpierw lekko dokręcić wkręty dociskowe, tak aby gwint na kołku zabezpieczającym zazębił się z gwintem na wale. Następnie należy dokręcić wkręty dociskowe momentem podanym w tablicach wyrobów.

Jeśli zachodzi potrzeba skorygowania błędu ustawienia powierzchni oporowej nakrętki względem powierzchni czołowej mocowanego elementu, należy poluzować wkręt dociskowy w miejscu, w którym odchyłka jest największa, a następnie równomiernie dokręcić dwa pozostałe wkręty. Na koniec trzeba ponownie dokręcić poluzowany wkręt. Jeżeli błąd ustawienia jest nadal zbyt duży, należy całą procedurę powtórzyć aż do uzyskania wymaganej dokładności. Do sprawdzania poprawności ustawienia nakrętki można wykorzystać czujnik zegarowy.

Demontaż

Podczas demontażu nakrętek typu KMT i KMTA może okazać się, że mimo poluzowania wkrętów dociskowych, kołki zabezpieczające nadal blokują nakrętkę na wale. Lekkie uderzenia gumowym młotkiem w nakrętkę w okolicy wkrętów dociskowych powinny pomóc poluzować kołki. Znacznie łatwiej będzie wówczas odkręcić nakrętkę.

Precyzyjne nakrętki łożyskowe KMT z kółkami zabezpieczającymi
M10×0,75 – M 200×3

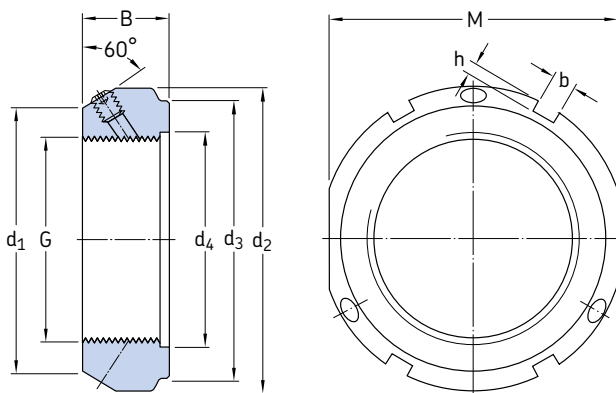

Wymiary		Obciążalność osiowa statyczna		Moment odkręcenia		Masa		Oznaczenie Nakrętka łożyskowa		Wkręt dociskowy					
G	d ₁	d ₂	d ₃	d ₄	B	b	h	M		Odpowiedni klucz	Wymiar gwintu	Zalecany moment dokręć.			
mm									kN	Nm	kg	-	-	Nm	
M 10×0,75	21	28	23	11	14	4	2	24	35	15	0,045	KMT 0	HN 2/3	M 5	4,5
M 12×1	23	30	25	13	14	4	2	27	40	18	0,050	KMT 1	HN 3	M 5	4,5
M 15×1	26	33	28	16	16	4	2	30	60	20	0,075	KMT 2	HN 4	M 5	4,5
M 17×1	29	37	33	18	18	5	2	34	80	25	0,10	KMT 3	HN 4	M 6	8
M 20×1	32	40	35	21	18	5	2	36	90	35	0,11	KMT 4	HN 5	M 6	8
M 25×1,5	36	44	39	26	20	5	2	41	130	45	0,13	KMT 5	HN 5	M 6	8
M 30×1,5	41	49	44	32	20	5	2	46	160	55	0,16	KMT 6	HN 6	M 6	8
M 35×1,5	46	54	49	38	22	5	2	50	190	65	0,19	KMT 7	HN 7	M 6	8
M 40×1,5	54	65	59	42	22	6	2,5	60	210	80	0,30	KMT 8	HN 8/9	M 8	18
M 45×1,5	60	70	64	48	22	6	2,5	65	240	95	0,33	KMT 9	HN 9/10	M 8	18
M 50×1,5	64	75	68	52	25	7	3	70	300	115	0,40	KMT 10	HN 10/11	M 8	18
M 55×2	74	85	78	58	25	7	3	80	340	225	0,54	KMT 11	HN 12/13	M 8	18
M 60×2	78	90	82	62	26	8	3,5	85	380	245	0,61	KMT 12	HN 13	M 8	18
M 65×2	83	95	87	68	28	8	3,5	90	460	265	0,71	KMT 13	HN 14	M 8	18
M 70×2	88	100	92	72	28	8	3,5	95	490	285	0,75	KMT 14	HN 15	M 8	18
M 75×2	93	105	97	77	28	8	3,5	100	520	305	0,80	KMT 15	HN 15/16	M 8	18
M 80×2	98	110	100	83	32	8	3,5	-	620	325	0,90	KMT 16	HN 16/17	M 8	18
M 85×2	107	120	110	88	32	10	4	-	650	660	1,15	KMT 17	HN 17/18	M 10	35
M 90×2	112	125	115	93	32	10	4	-	680	720	1,20	KMT 18	HN 18/19	M 10	35
M 95×2	117	130	120	98	32	10	4	-	710	780	1,25	KMT 19	HN 19/20	M 10	35
M 100×2	122	135	125	103	32	10	4	-	740	840	1,30	KMT 20	HN 20	M 10	35

Wymiary									Obciążalność osiowa statyczna	Moment odkręcenia	Masa	Oznaczenie		Wkręt dociskowy	
G	d ₁	d ₂	d ₃	d ₄	B	b	h	Nakrętka łóżyskowa				Odpowiedni klucz	Wymiar gwintu	Zalecany moment dokręć.	
mm									kN	Nm	kg	–	–	Nm	
M 110×2	132	145	134	112	32	10	4	800	960	1,45	KMT 22	HN 22	M 10	35	
M 120×2	142	155	144	122	32	10	4	860	1 080	1,60	KMT 24	TMFN 23-30	M 10	35	
M 130×2	152	165	154	132	32	12	5	920	1 200	1,70	KMT 26	TMFN 23-30	M 10	35	
M 140×2	162	175	164	142	32	14	6	980	1 320	1,80	KMT 28	TMFN 23-30	M 10	35	
M 150×2	172	185	174	152	32	14	6	1 040	1 440	1,95	KMT 30	TMFN 23-30	M 10	35	
M 160×3	182	195	184	162	32	14	6	1 100	1 600	2,10	KMT 32	TMFN 30-40	M 10	35	
M 170×3	192	205	192	172	32	14	6	1 160	1 750	2,20	KMT 34	TMFN 30-40	M 10	35	
M 180×3	202	215	204	182	32	16	7	1 220	1 900	2,30	KMT 36	TMFN 30-40	M 10	35	
M 190×3	212	225	214	192	32	16	7	1 280	2 050	2,40	KMT 38	TMFN 30-40	M 10	35	
M 200×3	222	235	224	202	32	18	8	1 340	2 300	2,50	KMT 40	TMFN 30-40	M 10	35	

Precyzyjne nakrętki łożyskowe KMTA z kołkami zabezpieczającymi M 25×1,5 – M 200×3

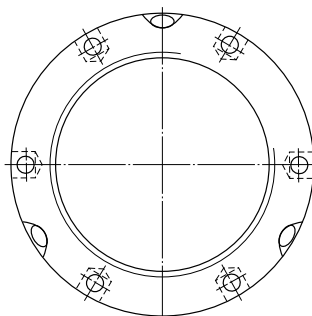
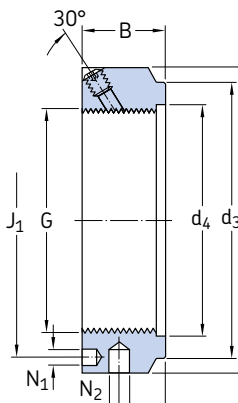

Wymiary		Obciążalność osiowa statyczna	Moment odkręcenia	Masa	Oznaczenie Nakrętka łożyskowa	Odpowiedni klucz	Wkręt dociskowy								
G	d ₂						d ₃	d ₄	B	J ₁	J ₂	N ₁	N ₂	Wymiar gwintu	Zalecany moment dokręć.
mm										kN	Nm	kg	–	–	Nm
M 25×1,5	42	35	26	20	32,5	11	4,3	4	130	45	0,13	KMTA 5	B 40-42	M 6	8
M 30×1,5	48	40	32	20	40,5	11	4,3	5	160	55	0,16	KMTA 6	B 45-50	M 6	8
M 35×1,5	53	47	38	20	45,5	11	4,3	5	190	65	0,19	KMTA 7	B 52-55	M 6	8
M 40×1,5	58	52	42	22	50,5	12	4,3	5	210	80	0,23	KMTA 8	B 58-62	M 6	8
M 45×1,5	68	58	48	22	58	12	4,3	6	240	95	0,33	KMTA 9	B 68-75	M 6	8
M 50×1,5	70	63	52	24	61,5	13	4,3	6	300	115	0,34	KMTA 10	B 68-75	M 6	8
M 55×1,5	75	70	58	24	66,5	13	4,3	6	340	135	0,37	KMTA 11	B 68-75	M 6	8
M 60×1,5	84	75	62	24	74,5	13	5,3	6	380	150	0,49	KMTA 12	B 80-90	M 8	18
M 65×1,5	88	80	68	25	78,5	13	5,3	6	460	170	0,52	KMTA 13	B 80-90	M 8	18
M 70×1,5	95	86	72	26	85	14	5,3	8	490	285	0,62	KMTA 14	B 95-100	M 8	18
M 75×1,5	100	91	77	26	88	13	6,4	8	520	305	0,66	KMTA 15	B 95-100	M 8	18
M 80×2	110	97	83	30	95	16	6,4	8	620	325	1,00	KMTA 16	B 110-115	M 8	18
M 85×2	115	102	88	32	100	17	6,4	8	650	660	1,15	KMTA 17	B 110-115	M 10	35
M 90×2	120	110	93	32	108	17	6,4	8	680	720	1,20	KMTA 18	B 120-130	M 10	35
M 95×2	125	114	98	32	113	17	6,4	8	710	780	1,25	KMTA 19	B 120-130	M 10	35
M 100×2	130	120	103	32	118	17	6,4	8	740	840	1,30	KMTA 20	B 120-130	M 10	35
M 110×2	140	132	112	32	128	17	6,4	8	800	960	1,45	KMTA 22	B 135-145	M 10	35
M 120×2	155	142	122	32	140	17	6,4	8	860	1 080	1,85	KMTA 24	B 155-165	M 10	35
M 130×3	165	156	132	32	153	17	6,4	8	920	1 200	2,00	KMTA 26	B 155-165	M 10	35
M 140×3	180	166	142	32	165	17	6,4	10	980	1 320	2,45	KMTA 28	B 180-195	M 10	35
M 150×3	190	180	152	32	175	17	6,4	10	1 040	1 440	2,60	KMTA 30	B 180-195	M 10	35

Wymiary										Obciążalność osiowa statyczna	Moment odkręcenia	Masa	Oznaczenie		Wkręt dociskowy	
G	d ₂	d ₃	d ₄	B	J ₁	J ₂	N ₁	N ₂	Nakrętka łożyskowa				Odpowiedni klucz	Wymiar gwintu	Zalecany moment dokręć.	
mm									kN	Nm	kg	–	–	Nm		
M 160×3	205	190	162	32	185	17	8,4	10	1 100	1 600	3,15	KMTA 32	B 205-220	M 10	35	
M 170×3	215	205	172	32	195	17	8,4	10	1 160	1 750	3,30	KMTA 34	B 205-220	M 10	35	
M 180×3	230	215	182	32	210	17	8,4	10	1 220	1 900	3,90	KMTA 36	B 230-245	M 10	35	
M 190×3	240	225	192	32	224	17	8,4	10	1 280	2 050	4,10	KMTA 38	B 230-245	M 10	35	
M 200×3	245	237	202	32	229	17	8,4	10	1 340	2 200	3,85	KMTA 40	B 230-245	M 10	35	